



BOSNA I HERCEGOVINA
Federacija Bosna i Hercegovine
Hercegovačko – neretvanski kanton
OPĆINA KONJIC
NAČELNIK



BROJ PROTOKOLA NABAVKE: 10-11-2-3797/21

TENDERSKA DOKUMENTACIJA ZA NABAVKU ROBA

“NABAVKA LED RASVJETE ZA PROŠIRENJE MREŽE”

OTVORENI POSTUPAK

Konjic, decembar 2021. godine

SADRŽAJ

OPŠTI PODACI

1. Podaci o ugovornom organu
2. Podaci o osobi zadužnoj za kontakt
3. Popis privrednih subjekata sa kojima je ugovorni organ u sukobu interesa
4. Definicije pojmova
5. Redni broj nabavke
6. Podaci o postupku javne nabavke
7. Podaci o predmetu nabavke
8. Količina predmeta nabavke
9. Tehničke specifikacije predmeta nabavke
10. Mjesto isporuke roba
11. Rok isporuke roba

USLOVI ZA KVALIFIKACIJU PONUĐAČA

12. Lična sposobnost
13. Težak profesionalni propust
14. Sposobnost obavljanja profesionalne djelatnosti

OSTALI USLOVI ZA KVALIFIKACIJU

15. Ekonomska i finansijska sposobnost
16. Tehnička i profesionalna sposobnost
17. Grupa ponuđača i fizičko lice

PODACI O PONUDI

18. Sadržaj ponude i način pripreme ponude
19. Mjesto, datum i vrijeme za prijem ponuda
20. Mjesto, datum i vrijeme otvaranja ponuda
21. Izmjena, dopuna i povlačenje ponuda
22. Cijena ponude
23. Kriteriji za dodjelu ugovora
24. Period važenja ponude
25. Nacrt ugovora
26. Zaključivanje ugovora

OSTALI PODACI

27. Garancija za ozbiljnost ponude
28. Garancija za uredno izvršenje ugovora
29. Podugovaranje
30. Rok za donošenje odluke o izboru
31. Dokazi o kvalifikovanosti koje je obavezan dostaviti izabrani ponuđač
32. Rok, način i uslovi plaćanja izabranom ponuđaču

DODATNE INFORMACIJE

33. Trošak ponude i preuzimanje tenderske dokumentacije
34. Ispravka i/ili izmjena tenderske dokumentacije, traženje pojašnjenja
35. Povjerljivost dokumentacije privrednih subjekata
36. Neprirodno niska ponuđena cijena
37. Provjera računske ispravnosti ponude
38. Sukob interesa
39. E-aukcija
40. Pouka o pravnom lijeku

PRILOZI

OPŠTI PODACI

1. PODACI O UGOVORNOM ORGANU

Ugovorni organ: Općina Konjic

Adresa: Maršala Tita br. 62, 88400 KONJIC, BiH

Identifikacijski broj: 4227204140005

Detaljna adresa za korespondenciju: Općina Konjic, Maršala Tita br. 62, 884000 Konjic

Telefon: +387 (0)36 71 22 00

Faks: +387 (0)36 72 98 13

E-mail: info@konjic.ba

Web stranica: www.konjic.ba

2. PODACI O OSOBI ZADUŽENOJ ZA KONTAKT

2.1.

Kontakt osoba:	Nedžad Ramić
Telefon:	+387 (0)36 712 206
Faks:	+387 (0) 36 729 813
e-mail:	nedzad.ramic@konjic.ba

- 2.2. Ponuđači se upozoravaju da se zvaničnom korespondencijom s ugovornim organom smatra isključivo korespondencija koja se vrši u Informativnom sistemu "E-nabavke" (u daljem tekstu: sistem "E-nabavke") i da sve informacije u vezi sa postupkom javne nabavke mogu da dobiju isključivo od nadležne kontakt osobe iz tačke 2.1.
- 2.3. Ugovorni organ sva obavještenja objavljuje u sistemu "E-nabavke" ("Portal javnih nabavki") u skladu s Uputstvom o uslovima i načinu objavljivanja obavještenja i dostavljanja izvještaja u postupcima javnih nabavki u informativnom sistemu "E-nabavke" ("Službeni glasnik BiH", broj: 90/14).
- 2.4. U ovom otvorenom postupku, ugovorni organ objavljuje tendersku dokumentaciju istovremeno s objavom obavještenja o nabavci, u sistemu "E-nabavke" u skladu sa članom 55. Zakona, članom 9. Uputstva o dopunama uputstva o uslovima i načinu objavljivanja obavještenja i dostavljanja izvještaja u postupcima javnih nabavki u informativnom sistemu "E-nabavke" ("Službeni glasnik BiH", broj 53/15).
- 2.5. Ugovorni organ ovaj otvoreni postupak objavljuje i na svojoj web stranici: www.konjic.ba gdje ponuđači mogu izvršiti uvid bez prava preuzimanja bilo kakvih radnji po osnovu uvida u isti.

3. POPIS PRIVREDNIH SUBJEKATA SA KOJIM JE UGOVORNI ORGAN U SUKOBU INTERESA

- 3.1. Kod Ugovornog organa **ne postoje** privredni subjekti koji se u planiranom postupku javne nabavke mogu pojaviti kao učesnici, a koji su u situacijama iz člana 52. stav (4) i stav (5) Zakona o javnim nabavkama.

4. DEFINICIJEPOJMOVA

Pojmovi koji se koriste u tenderskoj dokumentaciji imaju slijedeće značenje:

“Ovlašteno lice / lica” – lice / lica koje/a je ugovorni organ ovlastio da djeluje/u u njegovo ime i lice / lica koje/a ima/ju pismenu punomoć da djeluje/u u ime ponuđača;

“Ugovorni organ” ili Naručilac – OPĆINA KONJIC;

“Zakon” ili “ZJN” – Zakon o javnim nabavkama Bosne i Hercegovine („Službeni glasnik BiH“ broj: 39/14);

“Postupak nabavke” – postupak koji provodi ugovorni organ na osnovu ove tenderske dokumentacije;

“Podzakonski akti” – podzakonski akti koji su doneseni na osnovu Zakona: Uputstvo za pripremu modela tenderske dokumentacije i ponuda (“Službeni glasnik BiH” broj: 90/14), Uputstvo o uslovima i načinu objavljivanja obavještenja i dostavljanja izvještaja u postupcima javnih nabavki u informacionom sistemu “E-nabavke” (“Službeni glasnik BiH” broj: 90/14), Uputstvo o načinu vođenja zapisnika o otvaranju ponuda (“Službeni glasnik BiH” broj: 90/14) i Pravilnik o obliku garancije za ozbiljnost ponude i izvršenje ugovora (“Službeni glasnik BiH” broj: 90/14);

“Ponuđač” – pravno ili fizičko lice ili grupa takvih lica koja na tržištu nude robe, usluge i/ili radove, a registrovani su za obavljanje predmetne djelatnosti, i koji su dostavili ponudu;

“Dobavljač” – pravno ili fizičko lice ili grupa takvih lica koja na tržištu nude robe, usluge i/ili radove, a registrovani su za obavljanje predmetne djelatnosti, a kojem je nakon postupka javne nabavke dodjeljen ugovor o javnoj nabavci;

“TD” – ova tenderska dokumentacija.

5. REDNI BROJ NABAVKE

Broj protokola nabavke: 10-11-2-3797/21

Referentni broj iz Plana nabavki: 40. (Robe)

6. PODACI O POSTUPKU JAVNE NABAVKE

6.1. Vrsta postupka javne nabavke: **Otvoreni postupak**

6.2. Procijenjena vrijednost javne nabavke (bez uključenog PDV): **128.205,00 KM**

6.3. Oznaka i naziv iz JRJN: glavni CPV kod: **31500000 (rasvjetna oprema i električne svjetiljke)**

6.4. Vrsta ugovora o javnoj nabavci (robe/usluge/radovi): **Robe**

6.5. Okvirni sporazum (ukoliko je predviđeno zaključivanje okvirnog sporazuma i sa koliko privrednih subjekata je predviđeno zaključivanje okvirnog sporazuma): **Nije predviđeno zaključivanje okvirnog sporazuma**

6.6. Podjela na lotove: **NE**

6.7. E-aukcija: **za ovaj postupak predviđeno je korištenje e-aukcije.**

7. PODACI O PREDMETU NABAVKE

7.1. Opis predmeta nabavke:

Predmet ovog postupka je nabavka i isporuka materijala potrebnog za nastavak izgradnje javne rasvjete, prema tehničkoj specifikaciji u tenderskoj dokumentaciji, a na osnovu potreba ugovornog organa, predviđenih u budžetu za 2021. godinu.

Oznaka i naziv iz JRJN: 31500000 (rasvjetna oprema i električne svjetiljke).

8. KOLIČINA PREDMETNE NABAVKE

Prema tehničkoj specifikaciji iz Obrasca za cijenu ponude prilog 3. i priloga 3.1. i 3.2. ove TD.

9. TEHNIČKE SPECIFIKACIJE PREDMETA NABAVKE

Tehničke specifikacije su date u Oblasca za cijenu ponude prilog 3. i priloga 3.1. i 3.2. ove TD.

Ponuđač je dužan ponuditi i isporučiti predmetnu robu na način da ista odgovara svim tehničkim uslovima i karakteristikama koji su navedeni u tenderskoj dokumentaciji.

10. MJESTO ISPORUKE ROBA

Općina Konjic, ul. Maršala Tita.

11. ROK ISPORUKE ROBA

- 11.1. Rok isporuke roba je najduže do 30 dana od dana zaključenja ugovora. U slučaju kašnjenja u isporuci roba, do kojeg je došlo krivicom odabranog ponuđača, isti će platiti ugovornu kaznu u skladu sa Zakonom o obligacionim odnosima u iznosu od 1% naručene robe, za svaki dan kašnjenja do urednog ispunjenja, s tim da ukupan iznos ugovorene kazne ne može prijeći 10% od ukupno ugovorene vrijednosti robe koja je predmet narudžbe. Odabrani ponuđač je dužan platiti ugovorenu kaznu u roku od 7 (sedam) dana od dana prijema zahtjeva za plaćanje od ugovornog organa.
- 11.2. Ugovorni organ neće naplatiti ugovorenu kaznu ukoliko je do kašnjenja došlo usljed više sile. Pod višom silom se podrazumjeva slučaj kada ispunjenje obaveze postane nemoguće zbog vanrednih vanjskih događaja na koje izabrani ponuđač nije mogao uticati niti ih predvidjeti.

USLOVI ZA KVALIFIKACIJU PONUĐAČA

12. LIČNA SPOSOBNOST

- 12.1 U skladu s članom 45. Zakona o javnim nabavkama, ugovorni organ će odbaciti ponudu ako:
- a) je ponuđač u krivičnom postupku osuđen pravosnažnom presudom za krivična djela organizovanog kriminala, korupciju, prevaru ili pranje novca, u skladu sa važećim propisima u Bosni i Hercegovini ili zemlji u kojoj je registrovan;
 - b) je ponuđač pod stečajem ili je predmet stečajnog postupka, osim u slučaju postojanja važeće odluke o potvrdi stečajnog plana ili je predmet postupka likvidacije, odnosno u postupku je obustavljanja poslovne djelatnosti, u skladu sa važećim propisima u Bosni i Hercegovini ili zemlji u kojoj je registrovan;
 - c) ponuđač nije ispunio obaveze u vezi sa plaćanjem penzijskog i invalidskog osiguranja i zdravstvenog osiguranja, u skladu sa važećim propisima u Bosni i Hercegovini ili propisima zemlje u kojoj je registrovan;
 - d) ponuđač nije ispunio obaveze u vezi sa plaćanjem direktnih i indirektnih poreza, u skladu sa važećim propisima u Bosni i Hercegovini ili zemlji u kojoj je registrovan.
- 12.2. U svrhu dokaza o ispunjavanju uslova iz tačke 12.1. a) do d) ponuđač je uz ponudu dužan dostaviti popunjenu i kod nadležnog organa ovjerenu (organ uprave ili notar) **Izjavu o ispunjavanju uslova iz člana 45.** stav (1) tačka od a) do d) Zakona. Izjava se dostavlja u formi utvrđenoj u Prilogu 4. ove TD.
- 12.3. Ukoliko ponudu dostavlja grupa ponuđača, svaki član grupe je dužan dostaviti ovjerenu izjavu iz tačke 12.2. TD.
- 12.4. U slučaju da se u ponudi ne dostavi navedeni dokument ili se ne dostavi na način kako je naprijed traženo, ponuđač će biti isključen iz daljeg učešća zbog neispunjavanja navedenog uslova za kvalifikaciju.

- 12.5. Ponuđač koji bude odabran kao najpovoljniji u ovom postupku javne nabavke dužan je dostaviti slijedeće dokaze (original ili ovjerenu kopiju) u svrhu dokazivanja činjenica potvrđenih u izjavi i to:
- a) **Uvjerenje nadležnog suda prema svom sjedištu i Uvjerenje Suda Bosne i Hercegovine** (dva uvjerenja) kojim dokazuje da u krivičnom postupku nije izrečena pravosnažna presuda kojom je osuđen za krivično djelo učešća u kriminalnoj organizaciji, za korupciju, prevaru ili pranje novca, u skladu sa važećim propisima u Bosni i Hercegovini ili zemlji u kojoj je registrovan;
 - b) **Uvjerenje nadležnog suda ili organa uprave** kod kojeg je registrovan ponuđač, kojim se potvrđuje da nije pod stečajem, niti je predmet stečajnog postupka, da nije predmet postupka likvidacije, odnosno da nije u postupku obustavljanja poslovne djelatnosti, u skladu sa važećim propisima u Bosni i Hercegovini ili zemlji u kojoj je registrovan;
 - c) **Uvjerenje izdato od strane nadležnih institucija** kojim se potvrđuje da je ponuđač izmirio dospelje obaveze, a koje se odnose na doprinose za penzijsko-invalidsko i zdravstveno osiguranje;
 - d) **Uvjerenje izdato od nadležnih institucija** kojom se potvrđuje da je ponuđač izmirio obaveze dospelje obaveze u vezi plaćanja direktnih i indirektnih poreza.
- 12.6. Kao dokaz za ispunjavanje uslova iz tačke 12.5. c) i d), prihvata se i sporazum ponuđača s nadležnim poreskim institucijama o reprogramiranom, odnosno odgođenom plaćanju obaveza ponuđača po osnovu poreza i doprinosa i indirektnih poreza, uz potvrdu poreskih organa da ponuđač u predviđenoj dinamici izmiruje svoje reprogramirane obaveze. U slučaju da ponuđač ima zaključen sporazum o reprogramu obaveza, odnosno odgođenom plaćanju, po osnovu doprinosa za penzijsko-invalidsko osiguranje, zdravstveno osiguranje, direktne i indirektno poreze, dužni su dostaviti potvrdu nadležne institucije/a da ponuđač u predviđenoj dinamici izmiruje svoj reprogramirane obaveze. Ukoliko je ponuđač zaključio sporazum o reprogramu obaveza ili odgođenom plaćanju obaveza i izvršio samo jednu uplatu obaveza, neposredno prije dostave ponude, ne smatra se da u predviđenoj dinamici izvršavaju svoje obaveze i taj ponuđač neće biti kvalifikovan u ovom postupku javne nabavke.
- 12.7. Dokazi koje je dužan dostaviti izabrani ponuđač moraju sadržavati potvrdu da je u momentu predaje ponude ispunjavao uslove koji se traže ovom TD. U protivnom će se smatrati da je dao lažnu izjavu iz člana 45. Zakona.
- 12.8. Dokazi iz tačke 12.5. moraju biti fizički dostavljeni na protokol ugovornog organa najkasnije peti (5) dan po prijemu obavještenja o rezultatima ovog postupka javne nabavke, u radnom vremenu ugovornog organa (od 08:00 do 16:00 sati). Dokumenti ili uvjerenja koja dostavlja izabrani ponuđač **ne smiju biti starija od tri mjeseca**, računajući od dana dostavljanja ponude. Naime, izabrani ponuđač mora ispunjavati sve uslove u momentu predaje ponude.

Napomena:

Ukoliko ponuđač u sastavu ponude uz Izjavu o ispunjenosti uslova iz člana 45. stav (1) tačka a) do d) Zakona (ovjerenu kod nadležnog organa – organ uprave ili notar) dostavi i tražene dokaze koji su navedeni u Izjavi, oslobađa se obaveze naknadnog dostavljanja istih, ako bude izabran.

- 12.9. Ukoliko ponudu dostavlja grupa ponuđača, svaki član grupe mora ispunjavati uslove u pogledu lične sposobnosti i dokazi se dostavljaju za svakog člana grupe.

13. Težak profesionalni propust (član 45. stav (5) ZJN):

Ponuda će biti odbijena ako ugovorni organ, na bilo koji način, dokaže da je ponuđač bio kriv za težak profesionalni propust počinjen tokom perioda od tri godine prije početka postupka, posebno, značajni i/ili nedostaci koji se ponavljaju u izvršenju bitnih zahtjeva ugovora koji su doveli do njegovog prijevremenog raskida, nastanka štete ili drugih sličnih posljedica koje su rezultat namjere ili nemara privrednog subjekta određene težine (dokazi u skladu sa postojećim propisima u Bosni i Hercegovini).

Dokaz teškog profesionalnog propusta, u smislu člana 45. stav (5) Zakona, može biti:

- a) Pravosnažna sudska odluka,
- b) Isprava o naplaćenju ugovorne kazni,
- c) Reklamacije korisnika, ako nisu otklonjene u ugovorenom roku,
- d) Izjava o raskidu ugovora zbog neispunjenja u skladu sa propisima o obligacionim odnosima,
- e) Dokaz o angažovanju na izvršenju ugovora lica koja nisu označena u ponudi kao podgovarači, odnosno članovi grupe ponuđača.

14. SPOSOBNOST OBAVLJANJA PROFESIONALNE DJELATNOSTI

- 14.1. Što se tiče sposobnosti za obavljanje profesionalne djelatnosti ponuđači moraju biti registrovani za obavljanje djelatnosti koja je predmet ove javne nabavke.
- 14.2. U svrhu dokazivanja profesionalne sposobnosti ponuđači trebaju uz ponudu dostaviti **dokaz o registraciji u odgovarajućem profesionalnom ili drugom registru** u zemlji u kojoj su registrovani ili da obezbijede posebnu izjavu ili potvrdu nadležnog organa kojom se dokazuje njihovo pravo da obavljaju profesionalnu djelatnost, koja je u vezi sa predmetom nabavke i to:
- za ponuđače iz BiH koji su privredna društva/pravna lica: Rješenje o upisu u sudski registar sa svim izmjenama ili aktuelni izvod iz sudskog registra iz kojeg se vidi da je ponuđač registrovan za obavljanje djelatnosti koja je predmet ove nabavke.
 - za ponuđače iz BiH koji su fizička lica / obrtnici - preduzetnici: odgovarajući dokument o registraciji izdat od nadležnog organa, prema važećim propisima o obrtnicima / preduzetnicima, iz kojeg se vidi da je ponuđač registrovan za obavljanje djelatnosti koja je predmet ove nabavke. Dokument o registraciji mora biti dostavljen u osnovnom tekstu, sa svim eventualnim izmjenama i dopunama.
 - za ponuđače čije je sjedište izvan BiH: odgovarajući dokument koji odgovara zahtjevu iz člana 46. Zakona, a koji je izdat od nadležnog organa, sve prema važećim propisima zemlje sjedišta ponuđača/zemlje u kojoj je registrovan ponuđač.
- 14.3. Dostavljeni dokazi se priznaju bez obzira na kojem nivou vlasti su izdati.
- 14.4. Ukoliko ponudu dostavlja grupa ponuđača, svaki članovi grupe mora biti registrovan za obavljanje djelatnosti koja je predmet nabavke. Svaki član grupe dužan je dostaviti dokaz o registraciji.
- 14.5. Dokazi se dostavljaju kao **original ili ovjerena kopija originala**. U slučaju da se u ponudi ne dostave navedeni dokumenti u vezi sposobnosti obavljanja profesionalne djelatnosti ponuđača (član 46. Zakona) ili se ne dostave na način kako je naprijed traženo, ponuđač će biti isključen iz daljeg učešća zbog neispunjavanja navedenog uslova za kvalifikaciju. Dokazi o registraciji moraju biti precizno definisani, sa jasno definisanim dokumentom koji nedvosmisleno dokazuje da je ponuđač, u vrijeme predaje ponude, registrovan za predmetnu djelatnost.

OSTALI USLOVI ZA KVALIFIKACIJU

15. EKONOMSKA I FINANSIJSKA SPOSOBNOST

- 15.1. Što se tiče ekonomske i finansijske sposobnosti, u skladu sa članom 47. Zakona, ponuda će biti odbačena ako ponuđač ne ispuni sljedeće minimalne uslove:
- a) da glavni transakcijski račun ponuđača nije blokiran u posljednja 3 (tri) mjeseca od dana podnošenja ponude;
 - b) da pozitivno posluje u posljednje tri finansijske godine, odnosno pozitivno finansijsko poslovanje u 2018., 2019. i 2020. godini;
- 15.2. U svrhu dokazivanja ekonomske i finansijske sposobnosti, ponuđač je dužan dostaviti **Izjavu, ovjerenu od strane ponuđača**, koja se dostavlja u formi utvrđenoj tenderskom dokumentacijom (Prilog 5) i kopije sljedećih dokumenata:

- a) odgovarajući dokument/dokaz koji izdaje banka ili druga finansijska institucija, u skladu sa pozitivnim propisima, a kojim se dokazuje ispunjenje uslova da transakcijski račun ponuđača nije blokiran u posljednja 3 (tri) mjeseca (npr. Potvrda Centralne banke BiH);
 - b) poslovni bilans ili izvod iz poslovnih bilansa u posljednje 3 (tri) finansijske godine (**bilans uspjeha** za 2018., 2019. i 2020. godinu) odnosno od početka poslovanja ako je ponuđač registrovan, odnosno počeo sa radom prije manje od tri godine, ukoliko je objavljivanje poslovnog bilansa zakonska obaveza u zemlji u kojoj je ponuđač registrovan, a ako ne postoji zakonska obaveza objave bilansa, ponuđač će dostaviti izjavu ovjerenu od strane nadležnog organa;
- 15.3. Dokazi iz tačke 15.2. dostavljaju se kao **obične kopije** zajedno sa **Izjavom o ispunjenosti uslova ekonomske i finansijske sposobnosti potpisanom i ovjerenom od strane ponuđača**.
Obrazac Izjave o ispunjenosti uslova ekonomske i finansijske sposobnosti je sastavni dio TD Prilog 5.
- 15.4. Ponuđač čija ponuda bude izabrana kao najpovoljnija u postupku javne nabavke, dužan je, nakon prijema odluke o izboru dostaviti u roku od pet (5) dana, originalne ili ovjerene kopije dokumenata iz tačke 15.2., kojima dokazuje ekonomsku i finansijsku sposobnost.

Napomena:

Ponuđač može uz Izjavu, tj. uz svoju ponudu, odmah dostaviti i originale ili ovjerene kopije traženih dokaza iz tačke 15.2. Ovim se ponuđač oslobađa obaveze naknadnog dostavljanja originala ili ovjerenih kopija dokaza ako bude izabran kao najpovoljniji.

16. TEHNIČKA I PROFESIONALNA SPOSOBNOST

- 16.1. Što se tiče tehničke i profesionalne sposobnosti, ponuđači trebaju ispuniti slijedeće minimalne uslove, a koji se mogu potvrditi sa dokazima iz člana 49. Zakona, a to su:
- a) Uspješno iskustvo ponuđača u realizaciji jednog ili više ugovora čiji su karakter i kompleksnost isti ili slični predmetu nabavke, u posljednje tri godine, (računajući od dana objave obavještenja o nabavci ili od datuma registracije, odnosno početka poslovanja, ako je ponuđač registrovan, odnosno počeo sa radom prije manje od tri godine) i čija je zbirna vrijednost minimalno 128.200,00 KM bez PDV-a.
- 16.2. U svrhu dokazivanja tehničke i profesionalne sposobnosti iz tačke 16.1. ponuđač je dužan dostaviti sljedeće dokumente:
- a) **Spisak izvršenih ugovora** (Prilog 13), u skladu s članom 48. stav (2) Zakona, a koji su u vezi s predmetnom nabavkom, za period ne duži od 3 (tri) godine ili od datuma registracije, odnosno početka poslovanja, ako je ponuđač registrovan, odnosno počeo s radom prije manje od 3 (tri) godine. Uz spisak izvršenih ugovora ponuđač je dužan dostaviti **potvrde o uredno izvršenim ugovorima** koje su izdali krajnji korisnici, a koje obavezno sadrže: naziv i sjedište ugovornih strana, predmet ugovora, vrijednost ugovora, vrijeme i mjesto izvršenja ugovora i navode o uredno izvršenim ugovorima.
- 16.3. Ponuđač je dužan dostaviti u sastavu ponude **originale ili ovjerene kopije** dokumenata kojima dokazuje tehničku i profesionalnu sposobnost iz tačke 16.2.

17. GRUPA PONUĐAČA I FIZIČKO LICE

- 17.1. Ponuda grupe ponuđača mora sadržavati podatak o tome da se radi o grupi ponuđača, koji član grupe ponuđača je nosilac ponude, odnosno koji je predstavnik grupe i ko je ovlašten za komunikaciju s ugovornim organom.
- 17.2. Grupa ponuđača, koja želi učestvovati u ovom otvorenom postupku, dužna je dostaviti original ili ovjerenu kopiju pravnog akta o udruživanju u grupu ponuđača radi učešća u postupku javne nabavke, u roku od 5 (pet) dana, od dana prijema odluke o dodjeli ugovora. Navedeni pravni akt mora sadržavati slijedeće: ko su članovi grupe ponuđača, sa tačnim identifikacionim elementima;

ko ima pravo istupa, predstavljanja i ovlaštenje za potpisivanje ugovora u ime grupe ponuđača, kao i utvrđenu solidarnu odgovornost između članova grupe ponuđača za obaveze, koje preuzima grupa ponuđača. Ukoliko ponuđač ne dostavi definisani pravni akt, sa definisanom sadržinom, ugovor će se dodijeliti sljedećem ponuđaču sa rang liste.

Grupa ponuđača može uz svoju ponudu odmah dostaviti original ili ovjerenu kopiju pravnog akta o udruživanju. Ovim se oslobađa obaveza naknadnog dostavljanja originala ili ovjerene kopije ako bude izabrana.

- 17.3. Ukoliko se ponuđač odlučio da učestvuje u postupku javne nabavke kao član grupe ponuđača, ne može u istom postupku učestvovati i samostalno sa svojom ponudom u istom tenderu, niti kao član druge grupe ponuđača, odnosno postupanje suprotno ovom zahtjevu ugovornog organ će imati za posljedicu odbijanje svih ponuda u kojima je taj ponuđač učestvovao.

Fizičko lice:

- 17.4. U slučaju da ponudu dostavlja fizičko lice u smislu odredbe člana 2. stav (1) tačka c) Zakona, u svrhu dokaza u smislu ispunjavanja uslova lične sposobnosti dužan je dostaviti slijedeće dokaze:
- a) potvrda nadležnog organa da je registrovan za obavljanje djelatnosti koja je predmet nabavke,
 - b) potvrda nadležne poreske uprave da izmiruje doprinose za penziono-invalidsko osiguranje i zdravstveno osiguranje za sebe i zaposlene (ukoliko ima zaposlenih u radnom odnosu),
 - c) potvrda nadležne poreske uprave da izmiruje sve poreske obaveze kao fizičko lice registrovano za samostalnu djelatnost.

Pored dokaza o ličnoj sposobnosti, dužan je dostaviti sve dokaze u pogledu ekonomsko-finansijske sposobnosti i tehničke i profesionalne sposobnosti, u skladu sa zahtjevima iz tenderske dokumentacije i na način kako je to zahtjevano tenderskom dokumentacijom.

PODACI O PONUDI

18. SADRŽAJ PONUDE I NAČIN PRIPREME PONUDE

18.1. Sadržaj ponude

Ponuda se zajedno sa pripadajućom dokumentacijom priprema na jednom od službenih jezika u Bosni i Hercegovini, na latiničnom ili ćiriličnom pismu. Pri pripremi ponude ponuđač se mora pridržavati zahtjeva i uslova iz tenderske dokumentacije.

Ponuđač ne smije mijenjati ili nadopunjavati tekst tenderske dokumentacije.

Sva ostala dokumentacija uz ponudu može biti na jednom od službenih jezika u BiH ili na nekom drugom jeziku pod uslovom da se obavezno priloži i prevod ovlaštenog sudskog tumača na jedan od službenih jezika BiH.

Izuzetno štampana literatura, brošure, katalogi ili slično mogu biti na drugom jeziku bez prevoda.

Ponuda mora sadržavati slijedeće dokumente:

- 1.) Sadržaj ponude u skladu sa formom koja je data u Prilogu 1. ove TD;
- 2.) Ime i sjedište ponuđača, a za grupu ponuđača podatke o svakom članu grupe ponuđača, kao i jasno određenje člana grupe koji je ovlašten predstavnik grupe ponuđača za učešće u postupku javne nabavke, za komunikaciju i za zaključivanje ugovora;
- 3.) Obrazac za ponudu koji je dat u Prilogu 2. ove TD;
- 4.) Obrazac za cijenu ponude koji je dat u Prilogu 3. ove TD;
- 5.) Dokumenta kojima se dokazuju kvalifikacioni uslovi;
- 6.) Izjava o ispunjenosti uslova iz člana 45. Zakona koja je data u Prilogu 4. ove TD;
- 7.) Izjava o ispunjenosti uslova iz člana 47. Zakona koja je data u Prilogu 5. ove TD;
- 8.) Izjava o ispunjenosti uslova iz člana 52. Zakona koja je data u Prilogu 6. ove TD;
- 9.) Popunjen obrazac povjerljivih informacija koji je dat u Prilogu 7. ove TD;

- 10.) Spisak realizovanih ugovora koji je dat u Prilogu 13. ove TD;
- 11.) Pravni akt u skladu sa tačkom 17. TD (ukoliko ponudu dostavlja grupa ponuđača);
- 12.) Garancija za ozbiljnost ponude, u skladu sa formom datoj u Prilogu 8. ove TD;
- 13.) Potpisan nacrt ugovora koji je dat u Prilogu 11. ove TD;
- 14.) Izjava o dostavi garancije za uredno izvršenje ugovora koja je data u Prilogu 10.;

Napomena:

Ponuda mora biti potpisana od strane ovlaštenog lica podnosioca ponude te ovjerena pečatom podnosioca ponude ako po zakonu države u kojoj je sjedište podnosioca ponude podnosilac ponude ima pečat ili dokaz da po zakonu države u kojoj je sjedište podnosioca ponude podnosilac ponude nema pečat.

Ako se radi o grupi ponuđača, obrazac za dostavljanje ponude sadrži podatke za svakog člana grupe ponuđača, uz obaveznu naznaku člana grupe ponuđača koji je ovlašten za komunikaciju s ugovornim organom (predstavnik grupe ponuđača – lider konzorcijuma).

18.2. Način pripreme ponude

18.2.1. Ponuđači su obavezni da pripreme ponude u skladu sa uslovima koji su utvrđeni u ovoj tenderskoj dokumentaciji. Ponude koje nisu u skladu sa ovom tenderskom dokumentacijom će biti odbačene kao neprihvatljive, sve u skladu sa članom 68. Zakona.

18.2.1. Ponude se pripremaju u:

- **jednom (1) originalu i**
- **jednoj (1) elektronskoj kopiji** na CD-u ili DVD-u ili USB– sticku (skenirana ponuda u pdf formatu).

18.2.2. Original ponuda se izrađuje na način da čini cjelinu i treba biti otkucana ili napisana neizbrisivom tintom. Eventualne korekcije u tekstu ponude, tokom pripreme iste, moraju biti vidljive, čitljive te potpisane od strane osobe ovlaštene za podnošenje ponude od strane ponuđača i ovjerene pečatom ponuđača, u suprotnom ponuda će biti odbačena. Svi listovi originala ponude (podrazumjeva se kompletna ponuda koja sadrži komercijalni, kvalifikacioni, tehnički i druge tražene dijelove) moraju biti čvrsto uvezani tj. uvezani tako da se sadržaj (listovi) ponude ne mogu nesmetano vaditi ili dopunjavati, a da se pri tome ne ugrozi cjelovitost ponude.

Pod čvrstim uvezom podrazumjeva se ponuda ukoričena u knjigu ili ponuda osigurana jemstvenikom sa naljepnicom i pečatom ponuđača. Original ponuda se uvezuju na gore opisan način.

Dijelove ponude kao što su uzorci, katalogi, mediji za pohranjivanje podataka i slično, koji ne mogu biti uvezani, ponuđač obilježava nazivom i navodi u Popisu dokumentacije kao dio ponude. CD/DVD/USB na kojem je elektronska kopija ponude, u slučaju da se isti dostavlja u posebnoj koverti stavljenoj u kovertu/paket sa originalom ponude ili se eventualno dostavlja zeljepljen/uvezan u original ponude, i ne navodi se u Popisu dokumentacije originala ponude jer predstavlja zasebnu elektronsku kopiju ponude.

Ako zbog obima ili drugih objektivnih okolnosti ponuda ne može biti izrađena na način da čini cjelinu, onda se izrađuje u dva ili više dijelova. U tom slučaju svaki dio se čvrsto uvezuje na prethodno opisan način, a ponuđač mora u sadržaju ponude navesti od koliko se dijelova ponuda sastoji.

18.2.3. **Sve stranice/listovi ponude trebaju biti označene brojem (numerisane)** na način da je vidljiv redni broj stranice/lista, u skladu sa članom 8. stav (6) i (7) Uputstva za pripremu modela tenderske dokumentacije i ponuda. Ako ponuda sadrži štampanu literaturu, brošure, kataloge i sl. koji imaju izvorno numerisane brojeve, onda se ti dijelovi ponude ne numerišu dodatno.

Kada ponuda sadrži više dijelova, stranice/listovi se označavaju na način da svaki sljedeći dio započinje rednim brojem kojim se nastavlja redni broj stranice/lista kojim završava prethodni dio.

Ponuda neće biti odbačena ukoliko se neka, pojedinačna stranica/list ponude omaškom ponuđača ne numeriše, a pri tome su ostale stranice/listovi ponude numerisane na način da je obezbjeđen kontinuitet numerisanja, te će se ovo smatrati manjim odstupanjem koje bitno ne mijenja osnovni zahtjev za numeraciju stranica/listova, naveden u tenderskoj dokumentaciji.

18.2.4. Ponuda mora biti potpisana od strane osobe ovlaštene za podnošenje ponude od strane ponuđača, te ovjerena pečatom ponuđača, na mjestima gdje je to u ponudi naznačeno (na mjestima gdje piše potpis i pečat ponuđača), ako po zakonu države u kojoj je sjedište ponuđača, isti ima pečat ili sadržavati dokaz da po zakonu države u kojoj je sjedište ponuđača, ponuđač nema pečat.

Sve stranice/listove nacрта ugovora treba parafirati osoba ovlaštena za podnošenje ponude od strane ponuđača. Ostale stranice/listove ponude ne treba parafirati.

18.3. Jezik i pismo ponude

18.3.1. Ponuda, svi dokumenti i pisana korespondencija u vezi sa ponudom između ponuđača i ugovornog organa mora biti na jednom od službenih jezika u Bosni i Hercegovini, i napisana na latiničnom ili ćirilichnom pismu ili na nekom drugom jeziku koji se najčešće koristi u međunarodnoj trgovini, ali pod uslovom da je obavezno u ponudi dostavljen i zvanični prevod (ovjeren od strane ovlaštenog sudskog tumača za jezik sa kojeg je izvršen prevod), na jedan od službenih jezika u Bosni i Hercegovini.

18.3.2. Izuzetno dio prapratne dokumentacije (katalozi, brošure, i sl.) može biti i na drugom jeziku ali u tom slučaju obavezno prilaže i prevod ovlaštenog sudskog tumača za jezik sa kojeg je prevod izvršen.

18.4. Način dostavljanja ponude

18.4.1. Ponuda se dostavlja u jednom (1) štampanom originalu i jednoj (1) elektronskoj kopiji na CD-u ili DVD-u ili USB stick-u, zajedno sa originalom u zatvorenoj koverti.

18.4.2. Na koverti ponude mora biti naznačeno:

- a) naziv i adresa ugovornog organa,
- b) naziv i adresa ponuđača u lijevom gornjem uglu koverta,
- c) evidencijski broj nabavke,
- d) naziv predmeta nabavke,
- e) naznaka „ne otvaraj“.

18.5. Dopuštenost dostave alternativnih ponuda i podjela na lotove

Nije dozvoljeno dostavljanje alternativnih ponuda.

Javna nabavka nije podijeljena u lotove.

19. MJESTO, DATUM I VRIJEME ZA PRIJEM PONUDA

19.1. Ponude se predaju na protokol ugovornog organa ili putem pošte, na navedenu adresu ugovornog organa, u zatvorenoj koverti na kojoj.

19.2. **Rok za dostavljanje ponuda je 18.01.2022. godine do 10:30 sati.**

19.3. Ponuda ponuđača mora biti dostavljena do datuma i sata naznačenog u obavještenju o nabavci odnosno tenderskoj dokumentaciji i za ugovorni organ nije relevantno kada je ona poslata niti na koji način. Ponuđači koji ponude dostavljaju poštom preuzimaju rizik kašnjenja ukoliko ponude ne stignu do krajnjeg roka utvrđenog tenderskom dokumentacijom. Ponude zaprimljene nakon isteka roka za prijem ponuda se vraćaju neotvorene ponuđačima.

20. MJESTO, DATUM I VRIJEME OTVARANJA PONUDA

20.1. Javno otvaranje ponuda će se održati u prostorijama Ugovornog organa:

Mjesto: OPĆINA KONJIC
Ulica i broj: Maršala Tita br. 62, 88400 KONJIC
Soba: Sala za sastanke u zgradi ugovornog organa
Datum: **18.01.2022. godine**
Vrijeme: **11:00 sati**

20.2. Ovlašteni predstavnici ponuđača, kao i sva druga zainteresovana lica mogu prisustvovati otvaranju ponuda. Informacije koje se iskazuju u toku javnog otvaranja ponuda će se dostaviti svim ponuđačima koji su u roku dostavili ponude putem Zapisnika sa otvaranja ponuda, odmah, a najkasnije u roku od 3 dana.

20.3. Na javnom otvaranju ponuda saopštiće se sljedeće informacije:

- naziv ponuđača;
- cijena ponude (bez PDV-a);
- popust naveden u ponudi, ako je posebno iskazan.

20.4. Predstavnici ponuđača moraju imati ovlaštenje za učešće na javnom otvaranju ponuda u ime Ponuđača, ovjereno i potpisano od strane odgovorne osobe, da bi mogli potpisati i preuzeti Zapisnik sa otvaranja ponuda i vršiti druge pravne radnje zastupanja interesa Ponuđača na otvaranju ponuda. U suprotnom, prisustvovati će otvaranju i smatrat će se ostalim zainteresovanim osobama bez gore navedenih prava.

21. IZMJENA, DOPUNA I POVLAČENJE PONUDA

21.1. Ponuđač može do isteka roka za dostavu ponuda dostaviti izmjenu i/ili dopunu ponude.

21.2. Izmjena i/ili dopuna ponude dostavlja se na isti način kao i osnovna ponuda s obaveznom naznakom da se radi o izmjeni i/ili dopuni ponude.

21.3. Ponuđač može do isteka roka za dostavu ponude pisanom izjavom odustati od svoje dostavljene ponude. Pisana izjava se dostavlja na isti način kao i ponuda s obaveznom naznakom da se radi o odustajanju od ponude. U tom slučaju neotvorena ponuda se vraća ponuđaču.

21.4. Ponuda se ne može mijenjati, dopunjavati, niti povući nakon isteka roka za prijem ponuda.

22. CIJENA PONUDE

22.1. Ponuđač izražava cijenu ponude u konvertibilnim markama (BAM).

22.2. Cijena ponude se piše brojevima i slovima. U slučaju neslaganja iznosa upisanih brojčano i slovima, prednost se daje iznosu upisanom slovima.

22.3. Cijena ponude je nepromjenjiva.

22.4. U cijeni ponude se obavezno navodi cijena ponude bez PDV-a, ponuđeni popust (ako ga ima) i na kraju cijena ponude sa uključenim popustom bez PDV-a.

22.5. Ukoliko ponuđač nije PDV obveznik, ne prikazuje PDV i u obrascu za cijenu ponude, na mjestu gdje se upisuje pripadajući iznos PDV-a, upisuje 0,00.

22.6. Posebno se prikazuje PDV na cijenu ponude sa uračunatim popustom. Na kraju se daje vrijednost ugovora (cijena ponude sa uključenim popustom) + PDV.

22.7. U cijenu ponude bez poreza na dodatnu vrijednost moraju biti uračunati svi troškovi, s tim da se popust posebno navodi u obrascu za cijenu ponude.

22.8. Ukoliko ponuđač ne iskaže popust na način da je posebno iskazan u obrascu za cijenu, smatrat će se da nije ponudio popust.

23. KRITERIJI ZA DODJELU UGOVORA

- 23.1. Kriterij za dodjelu ugovora, u skladu sa članom 64. stav (1) tačka b), je **najniža cijena**.
- 23.2. Ugovor se dodjeljuje ponuđaču koji je ponudio najnižu cijenu tehnički zadovoljavajuće ponude. Najniža cijena tehnički zadovoljavajuće ponude uključuje sve ovisne troškove (troškove transporta, špediterskih usluga, osiguranja, popratnih-dodatnih usluga, kao i druge troškove koji mogu nastat u procesu predmetne nabavke i sporuke.

24. PERIOD VAŽENJA PONUDE

- 24.1. Ponude moraju važiti **90 (devedeset) dana** računajući od isteka roka za dostavljanje ponuda.
- 24.2. U periodu važenja ponude, ugovorni organ može zahtjevati od ponuđača, u pisanoj formi, da produže period važenja njihovih ponuda do određenog roka. Svaki ponuđač ima pravo odbiti takav zahtjev, i u tom slučaju ne gubi pravo na povrat garancije za ozbiljnost ponude. Ponuđač koji pristane da produži period važenja svoje ponude i o tome u pisanoj formi obavijesti ugovorni organ, produžiće period važenja garancije za ozbiljnost ponude.
- 24.3. Ako ponuđač ne odgovori na zahtjev ugovornog organa u vezi sa produženjem perioda važenja ponude, smatrat će se da je ponuđač odbio zahtjev ugovornog organa, te se njegova ponuda neće razmatrati u daljem toku postupka.
- 24.4. U slučaju da je period važenja ponude kraći od perioda navedenog u tenderskoj dokumentaciji, ugovorni organ će odbiti takvu ponudu u skladu sa članom 60. stav (1) Zakona.

25. NACRT UGOVORA

- 25.1. Nacrt ugovora je dat u Prilogu 11. ove TD. Ponuđač treba da popuni nacrt ugovora sa svojim podacima i detaljima koji su sadržani u ponudi (tj. cijena i drugi podaci).
- 25.2. **Sve stranice/listove nacrta ugovora treba parafirati** osoba ovlaštena za podnošenje ponude od strane ponuđača i na mjestu predviđenom za potpis, potpisati i otiskom pečata ovjeriti Nacrt ugovora. Popunjen i na prethodno opisan način parafiran nacrt ugovora čini sastavni dio ponude.

26. ZAKLJUČIVANJE UGOVORA

- 26.1. Ugovorni organ će dostaviti na potpis izabranom ponuđaču prijedlog ugovora i to nakon isteka roka od petnaest (15) dana, računajući od dana kada su svi ponuđači obaviješteni o izboru najpovoljnijeg ponuđača, osim u slučaju da odluka nije postala konačna zbog uložene žalbe (slučaj odgađanja nastavka postupka) ili je poništena povodom uložene žalbe.
Prijedlog ugovora će odgovarati nacrtu ugovora iz tenderske dokumentacije pri čemu Ugovorni organ zadržava pravo prilagođavanja prijedloga ugovora u skladu sa predmetom nabavke.
- 26.2. Ugovor će se zaključiti u skladu sa uslovima iz tenderske dokumentacije, prihvaćene ponude i u skladu sa Zakonom o obligacionim odnosima u BiH.
- 26.3. Ugovorni organ će dostaviti prijedlog ugovora ponuđaču čija je ponuda na rang listi odmah iza ponude izabranog ponuđača u slučaju ispunjenja uslova iz člana 72. stav (3) Zakona.

OSTALI PODACI

27. GARANCIJA ZA OZBILJNOST PONUDE

- 27.1. Da bi učestvovao u ovom postupku javne nabavke ponuđač treba dostaviti originalnu bezuslovnu bankarsku garanciju za ozbiljnost ponude (u daljem tekstu: garancija za ponudu). Iznos tražene garancije za ponudu je 1,5% procjenjene vrijednosti nabavke i sa rokom važnosti, period važenja ponude plus trideset (30) dana.
- 27.2. Garancija za ozbiljnost ponude se dostavlja u formi datoj u Prilogu 8. ove TD.

- 27.3. Ukoliko uslov za dostavljanje garancije ne bude ispunjen, ponuda će biti odbijena. Ako ponudu dostavlja grupa ponuđača, garancija se dostavlja u traženom iznosu, bez obzira da li ju dostavlja jedan član, više ili svi članovi grupe ponuđača.
- 27.4. Postupanje sa garancijom za ponudu vršit će se u skladu Pravilnikom o obliku garancije za ozbiljnost ponude i izvršenje ugovora („Službeni glasnik BiH“ br. 90/14 od 18.11.2014. godine).

28. GARANCIJA ZA UREDNO IZVRŠENJE UGOVORA

- 28.1. Ponuđač je obavezan u ponudi dostaviti: **Izjavu ponuđača** da će, ukoliko njegova ponuda bude odabrana kao najpovoljnija, dostaviti, u roku od 10 dana od dana zaključivanja / obostranog potpisivanja ugovora, garanciju za uredno izvršenje ugovora u obliku bezuslovne bankarske garancije u iznosu od 10% od vrijednosti ugovora, sa klauzulom plativo na prvi pisani poziv korisnika garancije i bez prava prigovora, sa rokom važnosti: rok izvršenja ugovornih obaveza + 30 dana.
- 28.2. Izjava se dostavlja u originalu i mora biti ovjerena pečatom i potpisana od strane ovlaštene osobe ponuđača. Navedena izjava se daje u skladu sa obrascem iz Priloga 10. „Izjava o dostavi garancije za uredno izvršenje ugovora“, koji čini sastavni dio ove TD.
- Oblik garancije za uredno izvršenje ugovora:
- 28.3. Obrazac garancije za uredno izvršenje ugovora je dat u Prilogu 9. ove TD i čini njen sastavni dio.
- 28.5. Način dostavljanja garancije za uredno izvršenje ugovora: Garancije za uredno izvršenje ugovora dostavlja se u originalu. Garancija ne smije biti ni na koji način oštećena (bušenjem, i sl.) jer probušena ili oštećena garancija se ne može naplatiti. Ukoliko garancija za uredno izvršenje ugovora nije dostavljena na propisan način, shodno uslovima iz tenderske dokumentacije i u roku koji je odredio ugovorni organ, zaključeni ugovor će se smatrati apsolutno ništavim. U tom slučaju Ugovorni organ će ponuditi zaključivanje ugovora drugorangiranom ponuđaču.
- 28.6. Uslovi povrata ili zadržavanja garancije za uredno izvršenje ugovora vršiće se u skladu sa Pravilnikom o obliku garancije za ozbiljnost ponude i izvršenje ugovora ("Službeni glasnik BiH" br. 90/14 od 18.11.2014. godine), odnosno odredbama Zakona o obligacionim odnosima.

29. PODUGOVARANJE

- 29.1. U slučaju da ponuđač u svojoj ponudi naznači da će dio ugovora dati podugovaraču, mora se izjasniti koji dio (opisno ili procentualno) će dati podugovaraču. U ponudi ne mora identifikovati podugovarača, ali mora se izjasniti da li će biti direktno plaćanje podugovaraču ili će se plaćanje vršiti putem izabranog ponuđača.
- 29.2. Ukoliko u ponudi nije identifikovan podugovarač, izabrani ponuđač je dužan, prije nego uvede podugovarača u posao, obratiti se pismeno ugovornom organu za saglasnost za uvođenje podugovarača, sa svim podacima vezano za podugovarača.
- 29.3. Ugovorni organ ukoliko odbije dati saglasnost za uvođenje podugovarača za koje je izabrani ponuđač dostavio zahtjev, dužan je pismeno obazložiti razloge zbog kojih nije dao saglasnost (npr. po prijemu zahtjeva ugovorni organ je uradio određene provjere i utvrdio da je podugovarač dužnik po osnovu PDV-a ili slični razlozi).
- 29.4. Ponuđač kojem je dodijeljen ugovor dužan je da prije realizacije podugovora dostavi Ugovornom organu podugovor koji obavezno sadrži sledeće elemente propisane članom 73. stav (4) Zakona, i to:
- Robe ili radove koje će isporučiti – izvršiti podugovarač;
 - predmet, količinu, vrijednost, mjesto i rok isporuke robe/radova;
 - podatke o podugovaraču: naziv podugovarača, sjedište, JIB/IDB, broj transakcionog računa i naziv banke kod koje se vodi.

Napomena:

U skladu sa Zakonom o javnim nabavkama podugovarač se ne smatra ponuđačem niti članom grupe ponuđača u smislu postupka javne nabavke.

Ukoliko se ponuđač u ponudi uopšte ne izjasni o angažovanju podugovarača smatraće se da ga neće angažovati.

30. ROK ZA DONOŠENJE ODLUKE O IZBORU

- 30.1. Ugovorni organ je dužan donijeti odluku o izboru najpovoljnijeg ponuđača ili poništenju u postupku javne nabavke u roku važenja ponude, a najkasnije u roku od 7 dana od dana isteka važenja ponude, odnosno u produženom periodu roka važenja ponude, ukoliko se on produži na zahtjev ugovornog organa. Odluka o rezultatima postupka javne nabavke biće objavljena na web stranici ugovornog organa www.konjic.ba.
- 30.2. Ugovorni organ je dužan da odluku o izboru najpovoljnijeg ponuđača dostavi svim ponuđačima u postupku nabavke u roku od 3 dana, a najkasnije u roku od 7 dana od dana donošenja odluke o izboru ili poništenju postupka nabavke elektronskim putem, ili putem pošte, ili neposredno (ugovorni organ određuje način komunikacije u postupku javne nabavke).

31. DOKAZI O KVALIFIKOVANOSTI KOJE JE OBAVEZAN DOSTAVITI IZABRANI PONUĐAČ

- 31.1. Ponuđač čija ponuda bude izabrana kao najpovoljnija, dužan je u roku od 5 dana od dana zaprimanja obavještenja o rezultatima ovog postupka javne nabavke (odluke o izboru najpovoljnijeg ponuđača), dostaviti sve dokaze o kvalifikaciji koji su traženi kao uslov za učešće u ovom postupku javne nabavke i to na način i u formi kako je zahtijevano ovom TD.
- 31.2. Ukoliko izabrani ponuđač u ostavljenom roku i na zahtijevani način i formi ne dostavi sve tražene dokaze o kvalifikaciji (dokumentaciju kojom dokazuje ispunjavanje postavljenih uslova), njegova ponuda će biti odbijena kao neprihvatljiva.

32. ROK, NAČIN I USLOVI PLAĆANJA IZABRANOM PONUĐAČU

- 32.1. Plaćanje izabranom ponuđaču odnosno podugovaraču (ako je predviđeno direktno plaćanje podugovaraču) će se vršiti na način i po uslovima navedenim u nacrtu ugovora na žiro račun ponuđača, odnosno podugovarača, koji je dostavljen u ponudi, odnosno u ugovoru o podugovaranju.

DODATNE INFORMACIJE

33. TROŠAK PONUDE I PREUZIMANJE TENDERSKE DOKUMENTACIJE

- 33.1. Trošak pripreme ponude i podnošenja ponude u cjelini snosi ponuđač.
- 33.2. Ugovorni organ objavljuje tendersku dokumentaciju, istovremeno s objavom obavještenja o nabavci, u sistemu "E-nabavke", u skladu sa članom 55. Zakona i članom 1. stav (3) tačka b) i članom 9. Uputstva o uslovima i načinu objavljivanja obavještenja i dostavljanja izvještaja u postupcima javnih nabavki u informacionom sistemu "E-nabavke" ("Službeni glasnik BiH", broj 90/14, 53/15).
- 33.3. Preuzimanje tenderske dokumentacije vrši se na način da zainteresovani privredni subjekti iz člana 2.stav (1) tačka c) Zakona koji su registrovani u sistemu "E-nabavke", bez naknade, preuzimaju tendersku dokumentaciju objavljenu u sistemu "E – nabavke". Objavom tenderske dokumentacije na sistemu "E – nabavke" onemogućeno je dostavljanje iste na druge načine predviđene članom 55. stav (1) tačka a) – c) Zakona. Također, za istu se ne zahtjeva novčana naknada za preuzimanje.

- 33.4. Tenderska dokumentacija može se preuzeti više puta za isti postupak javne nabavke. Ako korisnik sistema preuzme tendersku dokumentaciju za isti postupak javne nabavke više puta, rok za žalbu iz člana 101. stav (1) tačka b) Zakona računa se od prvog preuzimanja tenderske dokumentacije.
- 33.5. Kompletna tenderska dokumentacija, za uvid, biće objavljena na web stranici Ugovornog organa i to: www.konjic.ba.

34. ISPRAVKA I/ILI IZMJENA TENDERSKE DOKUMENTACIJE, TRAŽENJE POJAŠNJENJA

- 34.1. Objavom tenderske dokumentacije u sistemu "E – nabavke", postavljanje zahtjeva za pojašnjenje tenderske dokumentacije i odgovora s pojašnjenjem može se izvršiti samo u formi i na način kako je definisano u sistemu "E – nabavke". Izmjene i dopune tenderske dokumentacije se vrše na način da se objavljuje novi dokument u sistemu "E – nabavke".
- 34.2. Zainteresovani kandidati/ponuđači mogu, u sistemu "E – nabavke", tražiti pojašnjenje tenderske dokumentacije blagovremeno, a najkasnije deset (10) dana prije isteka roka za podnošenje zahtjeva za učešće ili ponuda.
- 34.3. Ugovorni organ će odgovoriti na zahtjev za pojašnjenje, blagovremeno u roku od tri (3) dana, a najkasnije pet (5) dana prije isteka roka za podnošenje zahtjeva za učešće ili ponude, a odgovor s pojašnjenjem kroz sistem "E – nabavke" dostaviti svim kandidatima/ponuđačima koji su preuzeli tendersku dokumentaciju sa sistema "E – nabavke".
- 34.4. Ukoliko odgovor iz stava (3) ovog člana, dovodi do izmjena tenderske dokumentacije i te izmjene zahtijevaju od kandidata/ponuđača da izvrše znatne izmjene i/ili da prilagode njihove ponude, naručilac je obavezan produžiti rok za podnošenje zahtjeva za učešće ili ponuda, najmanje za sedam (7) dana.
- 34.5. Ukoliko se nakon osiguranja tenderske dokumentacije pokaže da je za pripremu ponuda neophodna posjeta mjestu izvršenja radova / pružanja usluga, Ugovorni organ je obavezan produžiti rok za prijem ponuda za najmanje sedam (7) dana, kako bi se omogućilo da se svi ponuđači upoznaju sa svim informacijama koje su neophodne za pripremu ponuda, izuzev u slučaju kada je u tenderskoj dokumentaciji već predviđen obilazak mjesta ili lokacije za isporuku radova / pružanje usluga.
- 34.6. Ugovorni organ može napraviti izmjene i dopune tenderske dokumentacije pod uslovom da se one učine dostupnim zainteresovanim kandidatima/ponuđačima istog dana, a najkasnije pet dana prije isteka utvrđenog roka za prijem zahtjeva za učešće ili ponuda.

35. POVJERLJIVOST DOKUMENTACIJE PRIVREDNIH SUBJEKATA

- 35.1. Ponuđač koji dostavlja ponudu koja sadrži određene informacije/podatke koje su povjerljive treba da u ponudi dostavi spisak povjerljivih informacija/podataka u formi koja je data u Prilogu 7 - Obrazac za povjerljive informacije, potpisan i ovjeren od strane ponuđača ili u slučaju da ponuda ne sadrži povjerljive informacije/podatke, treba da u ponudi dostavi Obrazac za povjerljive informacije potpisan i ovjeren od strane ponuđača, sa izjašnjenjem da nema povjerljivih informacija.
- U slučaju postojanja povjerljivih informacija/podataka, uz njihovo navođenje, ponuđač je dužan da naznači brojeve stranica u ponudi na kojoj se nalaze, pravni osnov po kojem se te informacije/podaci smatraju povjerljivim i koliko dugo će biti povjerljive.
- 35.2. Ukoliko ponuđač u ponudi ne dostavi Obrazac za povjerljive informacije ili ga dostavi nepopunjenog smatraće se da ponuda ne sadrži povjerljive informacije i neće biti odbačena.
- 35.3. Povjerljivim podacima ne mogu se smatrati (član 11.Zakona):
- a) ukupne i pojedinačne cijene iskazane u ponudi;
 - b) predmet nabavke, odnosno ponuđena roba, usluga ili rad od koje zavisi poređenje sa tehničkom specifikacijom i ocjena da je ponuda u skladu sa zahtjevima iz tehničke specifikacije;
 - c) dokazi o ličnoj situaciji ponuđača (u smislu odredbi čl. 45.-51. Zakona).

- 35.4. Ako ponuđač označi povjerljivim podatke koji se u skladu sa ovom tačkom tenderske dokumentacije ne mogu proglasiti povjerljivim ili dijelove ponude koji su po svojoj prirodi javne informacije (katalozi, finansijski izvještaji koji su dostupni na web-u, podaci koji se koriste za ocjenu ponude, uvjerenja iz javnih registara i slični dokumenti), ugovorni organ ih neće smatrati povjerljivim, a ponuda ponuđača neće biti odbačena.
- 35.5. Nakon javnog otvaranja ponuda ni jedna informacija vezana za ispitivanje, pojašnjenje ili ocjenu ponuda ne smije se otkrivati nijednom učesniku postupka ili trećoj osobi prije nego što se odluka o rezultatu postupka ne saopšti učesnicima postupka.
- 35.6. Učesnici u postupku javne nabavke ni na koji način ne smiju neovlašteno prisvajati, koristiti za svoje potrebe ili proslijediti trećim licima podatke, rješenja ili dokumentaciju (informacije, planove, kompjuterske programe i dr.) koji su mu stavljeni na raspolaganje ili do kojih su došli na bilo koji način u postupku javne nabavke.
- 35.7. Nakon prijema odluke o izboru najpovoljnijeg ponuđača ili odluke o poništenju postupka javne nabavke, a najkasnije do isteka roka za žalbu, ugovorni organ će po prijemu zahtjeva ponuđača, a najkasnije u roku od dva (2) dana od dana prijema zahtjeva, omogućiti uvid u svaku ponudu, uključujući dokumente podnesene u skladu sa članom 45. stav (2) Zakon i pojašnjenja originalnih dokumenata u skladu s članom 68. stav (3) Zakona, osim informacija koje je ponuđač označio kao povjerljive i koje se mogu smatrati povjerljivim u skladu sa Zakonom.

36. NEPRIRODNO NISKA PONUĐENA CIJENA

- 36.1. Ako ugovorni organ ocijeni da je ponuđena cijena neprirodno niska, u skladu sa članom 66. Zakona, pismeno će zahtijevati od ponuđača da obrazloži ponuđenu cijenu.
- 36.2. Ponuđač je dužan na zahtjev ugovornog organa da pismeno dostavi detaljne informacije o relevantnim sastavnim elementima ponude, uključujući elemente cijene, odnosno razloge za ponuđenu cijenu. Ugovorni organ će uzeti u razmatranje objašnjenja koja se na primjeren način odnose na:
- ekonomičnost proizvodnog procesa, pruženih usluga ili građevinske metode;
 - izabrana tehnička rješenja i/ili izuzetno pogodne uslove koje ponuđač ima za dostavu robe, pružanje usluga ili za izvođenje radova;
 - originalnost robe, usluga ili radova koje je ponuđač ponudio;
 - usklađenost s važećim odredbama koje se odnose na zaštitu na radu i uslove rada na mjestu gdje se isporučuje roba, pružaju usluge ili se izvode radovi;
 - mogućnost da ponuđač prima državnu pomoć, s tim da ponuđač mora dokazati da je državna pomoć dodijeljena u skladu sa važećim propisima.
- 36.3. Ugovorni organ će obavezno zatražiti obrazloženje neprirodno niske cijene ponude, u sljedećim slučajevima:
- ako je cijena ponude za više od 50 % niža od prosječne cijene preostalih prihvatljivih ponuda, ako su primljene najmanje tri prihvatljive ponude, ili
 - ako je cijena ponude za više od 20% niža od cijene drugorangirane prihvatljive ponude.
- Ovo pravilo ne sprečava ugovorni organ da zatraži obrazloženje neprirodno niske cijene ponude i iz drugih razloga propisanih članom 66. Zakona o javnim nabavkama.
- 36.4. Ako ponuđač odbije da dostavi pisano obrazloženje ili dostavi obrazloženje, iz kojeg se ne može utvrditi da će ponuđač biti u mogućnosti da isporuči robu/pruži usluge/izvede radove po ponuđenoj cijeni, ugovorni organ će takvu ponudu odbaciti.

37. PROVJERA RAČUNSKE ISPRAVNOSTI PONUDE

- 37.1. Ugovorni organ će ispraviti bilo koju grešku u ponudi koja je čisto aritmetičke prirode, ukoliko se ista otkrije tokom provjere računске ispravnosti ponude. Ugovorni organ će neodložno ponuđaču uputiti obavještenje o svakoj ispravci i može nastaviti sa postupkom ocjene ponude, sa ispravljenom greškom, pod uslovom da je ponuđač pisanim putem prihvatio ispravku u roku koji je odredio ugovorni organ. Ispravljeni iznosi su kao takvi obavezujući za ponuđača. Ako ponuđač

ne prihvati predloženu ispravku, ponuda se odbacuje i garancija za ozbiljnost ponude, ukoliko postoji, se vraća ponuđaču.

37.2. Ugovorni organ će ispraviti greške u računanju cijene u sljedećim slučajevima:

- a) ako postoji razlika između jedinične cijene i ukupnog iznosa koji se dobije množenjem jedinične cijene i količine, jedinična cijena koja je navedena će imati prednost i potrebno je ispraviti konačan iznos;
- b) ako postoji greška u ukupnom iznosu u vezi sa sabiranjem podiznosa, podiznos će imati prednost, kada se ispravlja ukupan iznos.

37.3. Jedinična cijena stavke se ne smatra računskom greškom, odnosno ne može se ispravljati.

38. SUKOB INTERESA

38.1. U skladu sa članom 52. Zakona, kao i sa drugim važećim propisima u BiH, ugovorni organ će odbiti ponudu ukoliko je dobavljač koji je dostavio ponudu, dao ili namjerava dati sadašnjem ili bivšem zaposleniku ugovornog organa mito u vidu novčanog iznosa ili u nekom drugom obliku, u pokušaju da izvrši uticaj na neki postupak ili na odluku ili na sam tok postupka javne nabavke. Ugovorni organ će u pisanoj formi obavijestiti dobavljača i Agenciju za javne nabavke o odbijanju ponude, te o razlozima za to i o tome će napraviti zabilješku u izvještaju o postupku nabavke.

38.2. Ponuđač je dužan da uz ponudu dostavi i posebnu pismenu **Izjavu u vezi člana 52.** stav (2) Zakona o javnim nabavkama da nije nudio mito niti učestvovao u bilo kakvim radnjama čiji je cilj korupcija u javnoj nabavci i to u formi utvrđenoj Prilogom 7. TD, ovjerenu kod organa nadležnog za ovjeru dokumenata, ne stariju od datuma objave obavještenja za predmetnu nabavku. Ako ponudu dostavlja grupa ponuđača svaki član mora dostaviti izjavu po članu 52. Zakona.

38.3. U slučaju da ponuda prouzrokuje ili može da prouzrokuje sukob interesa u skladu sa važećim propisima u BiH (član 52. Zakona), ugovorni organ će postupiti u skladu sa tim propisima, što uključuje i obrazloženo odbijanje takve ponude. S tim u vezi, ponuda će biti odbačena ako:

- rukovodilac ugovornog organa ili član upravnog ili nadzornog odbora ugovornog organa istovremeno obavlja upravljačke poslove u privrednom subjektu koji dostavlja ponudu, ili
- ako je rukovodilac ugovornog organa ili član upravnog ili nadzornog odbora ugovornog organa istovremeno i vlasnik poslovnog udjela, dionica odnosno drugih prava na osnovu kojih učestvuje u upravljanju, odnosno u kapitalu tog privrednog subjekta sa više od 20%, ili
- ako je ponuđač direktno ili indirektno učestvovao u tehničkim konsultacijama u pripremi postupka javne nabavke, a ne može objektivno da dokaže da njegovo učešće u tehničkim konsultacijama ne ograničava konkurenciju, te da svi ponuđači imaju jednak tretman u postupku, sve u skladu sa odredbama člana 52. stav 5), 6) i 7) Zakona, ili
- postoje druge okolnosti koje dovode do sukoba interesa u skladu sa važećim propisima u BiH.

39. E-AUKCIJA

39.1. **Za ovaj postupak javne nabavke predviđeno je provođenje E-aukcije** u skladu sa Pravilnikom o uslovima i načinu korištenja E-aukcije („Službeni glasnik BiH“, broj: 66/16).

40. POUKA O PRAVNOM LIJEKU

40.1. Žalba se izjavljuje ugovornom organu u skladu sa članom 99. i 101. Zakona.

PRILOZI

PRILOG 1 – Obrazac sadržaja ponude

PRILOG 2 – Obrazac za dostavljanje ponude

PRILOG 3 – Obrazac za cijenu ponude

PRILOG 3.1. – Opis svjetiljke

PRILOG 3.2. – Šema razvodnog ormara

PRILOG 4 – Izjava o ispunjenosti uslova iz člana 45. Zakona

PRILOG 5 – Izjava o ispunjenosti uslova iz člana 47. Zakona

PRILOG 6 – Pismena izjava iz člana 52. Zakona

PRILOG 7 – Obrazac povjerljivih informacija

PRILOG 8 – Forma garancije za ozbiljnost ponude

PRILOG 9 – Forma garancije za uredno izvršenje ugovora

PRILOG 10 – Izjava o dostavi garancije za uredno izvršenje ugovora

PRILOG 11 – Nacrt ugovora

PRILOG 12 – Spisak izvršenih ugovora

PRILOG 13 – Obrazac ovlaštenja za sudjelovanje u postupku javnog otvaranja ponuda

OBRAZAC SADRŽAJA PONUDE

(Memorandum ponuđača)

SADRŽAJ PONUDE

Naša ponuda sadrži dokumenta označena od 1 do ____, i to:

- 1.
 - 2.
 - 3.
 - 4.
 - 5.
 - 6.
 - 7.
 - 8.
 - 9.
 - 10.
- Itd.

Za Ponuđača: _____
(ime i prezime, te potpis ovlaštene osobe)

M.P.

OBRAZAC ZA DOSTAVLJANJE PONUDE – ROBE

Broj i naziv nabavke: 10-11-2-3819/21 – „Nabavka led rasvjete za proširenje mreže“

Broj obavještenja sa Portala JN: 637-_____/21

UGOVORNI ORGAN: Općina Konjic,

ADRESA UGOVORNOG ORGANA: Maršala Tita br. 62, 88400 Konjic

PONUĐAČ*: (ako se radi o grupi ponuđača, u rubrici za člana grupe potrebno je navesti naziv člana grupe, adresu i JIB, a ostali navedeni podaci se odnose na ovlaštenog predstavnika grupe):

	PONUĐAČ (ovlašteni predstavnik grupe ponuđača)	Članovi grupe ponuđača (ukoliko se radi o grupi ponuđača)	
		Član grupe	Član grupe
Naziv i sjedište ponuđača			
Adresa			
IDB/JIB			
Broj transakcijskog računa			
PDV-e broj			
Adresa za dostavljanje pošte			

(*Ukoliko ponudu dostavlja grupa ponuđača, upisuju se isti podaci za sve članove grupe ponuđača, kao i kada ponudu dostavlja samo jedan ponuđač, a pored naziva ponuđača koji je predstavnik grupe ponuđača upisuje i se podatak da je to predstavnik grupe ponuđača. Podgovarač se ne smatra članom grupe ponuđača u smislu postupka javne nabavke.)

KONTAKT OSOBA (za ovu ponudu)

Ime i prezime	
Adresa	
Telefon	
Faks	
E-mail	

IZJAVA PONUĐAČA*

(*Ukoliko ponudu dostavlja grupa ponuđača, onda izjavu ponuđača popunjava predstavnik grupe ponuđača.)

U postupku javne nabavke, koju ste pokrenuli i koja je objavljena na Portalu javnih nabavki, broj Obavještenja o nabavci: 637- _____ /21, dana __. __. 2021. godine dostavljamo ponudu i izjavljujemo sljedeće:

1. U skladu sa sadržajem i zahtjevima tenderske dokumentacije br. 10-11-2-3819/21 ovom izjavom prihvatamo njene odredbe u cijelosti, bez ikakvih rezervi ili ograničenja.
2. Ovom ponudom odgovaramo zahtjevima iz tenderske dokumentacije za isporuku roba, u skladu sa uslovima utvrđenim tenderskoj dokumentaciji, kriterijima i utvrđenim rokovima, bez ikakvih rezervi ili ograničenja.
- 3.

Cijena naše ponude	I z n o s	V a l u t a
Cijena naše ponude (bez PDV-a) je		KM
Popust koji dajemo na cijenu je (%)		KM
Cijena naše ponude, sa uključenim popustom je		KM
PDV 17% na cijenu ponude s uračunatim popustom		KM
Ukupna cijena za ugovor sa PDV-om je		KM

U prilogu se nalazi i obrazac za cijenu naše ponude, koji je popunjen u skladu sa zahtjevima iz tenderske dokumentacije. U slučaju razlika u cijenama iz ove izjave i obrasca za cijenu ponude, relevantna je cijena iz obrasca za cijenu ponude.

4. PODUGOVARANJE - zaokružiti a) ili b)

- a) Imamo namjeru podugovaranja prilikom izvršenja ugovora (ako se izjavi namjera podugovaranja popuniti najmanje obavezne podatke)
 Naziv i sjedište podugovarača (nije obavezan podatak): _____ i/ili
 Dio ugovora koji se namjerava podugovarati (obavezan podatak - navesti opisno ili u procentima): _____

- b) Nemamo namjeru podugovaranja.

Napomena:

Ukoliko ponuđač propusti da zaokruži i a) i b) smatra se da nema namjeru podugovaranja.

5. Ova ponuda važi ____ dana (slovima: _____) (broj dana se upisuju i brojčano i slovima, a u slučaju da se razlikuju, validan je rok važenja ponude upisan slovima), računajući od isteka roka za podnošenje ponuda.
6. Ako naša ponuda bude najuspješnija u ovom postupku javne nabavke, obavezujemo se da ćemo:
 - a) dostaviti dokaze o kvalifikovanosti, u pogledu lične sposobnosti, ekonomske i finansijske sposobnosti, te tehničke i profesionalne sposobnosti koji su traženi tenderskom dokumentacijom i u roku koji je utvrđen, a što potvrđujemo izjavama u ovoj ponudi;

b) dostaviti garanciju za uredno izvršenje ugovora, u skladu sa zahtjevima iz tenderske dokumentacije;

Mjesto i datum: _____, _____ godine

M.P.

OVLAŠTENO LICE PONUĐAČA

(ime i prezime)

(potpis ovlaštenog lica)

OBRAZAC ZA CIJENU PONUDE – ROBE

„Nabavka led rasvjete za proširenje mreže“

Naziv ponuđača : _____

Ponuda br. _____ od _____ godine

R. br.	Naziv robe (sa tehničkom specifikacijom)	Jedinica mjere	Količina	Jedinična cijena bez PDV-a	Ukupna cijena bez PDV-a
1.	Kabal PPOO CU 4x25mm ²	m	200		
2.	Kabal PPOO CU 4x16mm ²	m	400		
3.	Kabal PPOO AL 4x16mm ²	m	600		
4.	Kabal elkalex 2x16mm ²	m	8000		
5.	Kabal elkalex 4x16mm ²	m	500		
6.	Kablovska spojnica 1kV 4x6-25mm ² , kao tip Rayhem ili ekvivalent _____	kom	50		
7.	Spojni tuljci 16mm ² Cu	kom	300		
8.	Spojni tuljci 16mm ² Al	kom	300		
9.	Spojni tuljci 25mm ² Cu	kom	50		
10.	Stopice za kabal 25mm ² Cu	kom	100		
11.	Stopice za kabal 16mm ² Cu	kom	100		
12.	Izolaciona strujna klema MP 10-30 (tip kao EP 95-13, MP, za presjek 16-95/1,5-10 mm ² , MP) tip za izvođenje priključka svjetiljke javne rasvjete na mrežu izvedenu sa vodičima od SKS-a tip X00-A 2-4x16 mm ²	kom	800		
13.	Polucilindar s ključem za ormar	kom	7		
14.	Astro-sat svjetlosna sklopka 004764	kom	10		
15.	Noćni forel 100 lx tip EEN100	kom	10		
16.	Ormarić javne rasvjete OJR-4 400/231 do 100 A sve prema jednofaznoj šemi datoj dole u prilogu.	kom	7		
17.	Temelj za ormar S5 za F5 790x950x320	kom	7		
18.	SVJETILJKA LED TIP 16 (opis dole u prilogu)	kom	20		
19.	Sijalica HIGH POWER led, svjetlosni flux 5400lm, snaga 60w, boja svjetlosti 4000K, E27, trajanje minim. 25000h, dimenzija L:274 d98mm.	kom	100		
20.	SVJETILJKA LED snage 60w, svjetlosni flux 8100lm 135ml/W, boja svjetlosti 4000K, L70B50, trajanje minm. 50000h, zaštita IP66.	kom	50		
21.	Lampa LED snage 50w, svjetlosni flux 5500lm 110ml/W, boja svjetlosti 6500K, tip kao ST83, zaštita IP66 ili ekvivalent _____	kom	300		
22.	Nosač za lampu Ø50 za betonski stub	kom	350		
23.	Zatezna klema za kabal	kom	200		
24.	Nosna klema za kabal	kom	30		

25.	Kabal PPOO 3x1,5mm	m	465		
26.	Obujmica za stub sks fi 130-150mm	kom	50		
27.	Preforirana 12mm	m	200		
28.	Vijak m5x40	kom	2000		
29.	Navrtka m5	kom	2000		
30.	Podloška m5	kom	2000		
31.	Redna stezaljka 16mm	kom	100		
32.	Sijalica HQI led snaga 46W, boja svjetlosti 4000K, E27, svjetlosni flux 6000lm, trajanje minim. 5000h	kom	50		
<p>NAPOMENA: Tipovi opreme i proizvođača u specifikaciji materijala navedeni su iz razloga jednobraznosti, pošto su navedeni tipovi opreme već diktirani postojećim stanjem na terenu, te ponuđač može ponuditi ekvivalent navedenoj opremi uz uslov da ekvivalent ispunjava sve tehničke karakteristike navedene opreme u specifikaciji.</p>					
REKAPITULACIJA					
			UKUPNA CIJENA bez PDV-a		
			POPUST (_____ %)		
			UKUPNA CIJENA SA POPUSTOM BEZ PDV-a		
			IZNOS PDV-a 17%		
			UKUPNA CIJENA SA URAČUNATIM POPUSTOM I PDV-om		

Napomena :

1. Cijene (jedinične cijene i ukupna cijena) moraju biti jasno izražene u konvertibilnim markama (KM). Sve stavke u ponudi moraju se popuniti i navesti cijene, u suprotnom ponuda će biti odbijena kao neprihvatljiva.
2. Cijena ponude se iskazuje bez PDV-a, u skladu s gore datom formom, i sadrži sve naknade koje ugovorni organ treba platiti dobavljaču. Ugovorni organ ne smije imati nikakve dodatne troškove osim onih koji su navedeni u ovom obrascu.
3. U slučaju razlika između jediničnih cijena i ukupnog iznosa, ispravka će se izvršiti u skladu s jediničnim cijenama.
4. Jedinična cijena stavke se ne smatra računskom greškom, odnosno ne može se ispravljati.
5. Navedene cijene su nepromjenljive za vrijeme trajanja ugovora.

Potpis i pečat ponuđača: _____

SVJETILJKA TIP 16**OPIS**

Svjetiljka za funkcionalno osvjetljenje sa LED izvorima svjetlosti. Kućište svjetiljke i poklopac dijela sa predspojnim uređajem izrađeni su od aluminijske legure livene pod pritiskom i obojeni elektrostatičkim postupkom bojom u prahu, u boji RAL po izboru investitora. Kućište se sastoji iz dva dijela: dio sa optičkim blokom i potpuno mehanički i termički izdvojeni dio sa predspojnim uređajem. Poklopac je konstruisan tako da se na njega montiraju predspojni uređaj i odgovarajući konektori. Optički blok je opremljen LED modulima sa visokoeфикаsnim diodama temperature boje 3900K – 4100K (neutralno bijela). LED čipovi su dodatno snabdjeveni sočivima sa odgovarajućom svjetlosnom raspodjelom – obezbjeđena je mogućnost ugradnje više različitih tipova sočiva. Radna struja treba da bude konstantna i u opsegu od 950mA – 1050mA. Ukupan fluks svjetiljke ne smije biti manji od 7.900 lumena (tj.=25°C), a ukupna snaga ne smije biti veća od 80W.

Predspojni uređaj treba da ima mogućnost kontrole nivoa osvjetljenosti (ili snage) putem protokola DALI ili 1-10V. Trajnost LED izvora je 100.000 sati, s tim da fluks ne opadne na manje od 70% od inicijalnog (L70).

Protector svjetiljke izrađen od ekstraprovidnog ravnog, kaljenog stakla, otpornog na UV zrake omogućuje ULOR=0%.

Mehanička otpornost na udar mora biti IK08 ili veća, u saglasnosti sa IEC-EN 62262.

Stepen mehaničke zaštite kompletne svjetiljke (optičkog dijela i dijela predspojnog uređaja) mora biti \geq IP66, u saglasnosti sa IEC-EN 60598.

Svjetiljka je predviđena za rad u ambijentu sa temperaturom u opsegu od -20°C do + 50°C, pogodna za montazu na liru prečnika Ø 42-60mm, sa mogućnošću podešavanja ugla nagiba svjetiljke u bar 4 položaja, u koracima od 5°. Klasa električne izolacije I, u saglasnosti sa IEC-EN 60598.

Svjetiljka mora da bude snabdjevena opremom za zaštitu od prenapona 10 kV i izdržljivosti na strujni udar 10kA. Svjetiljka mora biti kompatibilna sa bežičnim sistemom daljinskog upravljanja i regulacije svjetlosnog fluksa i snage svjetiljke zasnovanom na Zigbee wireless standardu, tako što je u svjetiljku ugrađen odgovarajući kontroler kako bi svjetiljka bila upravljiva putem Interneta registovanjem na korisničku stranicu sistema.

Ponuđač čija ponuda bude izabrana kao najpovoljnija u postupku javne nabavke, dužan je, nakon prijema odluke o izboru dostaviti u roku od pet dana, sljedeće:

ENEC certifikat ili ekvivalent _____

Izveštaj o testiranju otpornosti na udar (IK test) prema standardu EN 62262 ili EN62696.

Izveštaj o testiranju mehaničke zaštite (rp test) prema standardu EN 60598-1.

Izveštaj o aerodinamičkom ispitivanju na udar vjetra (test za brzine vjetra veće od 100km/h). Ispitivanje u aerodinamičkom tunelu od strane proizvođača ili ovlaštene ustanove.

Izveštaj o mjerenju fotometrijskih karakteristika prema standardima LM79-08, CIE 121-1996 i EN 13032-1, kao i certifikate izdate od odgovarajuće akreditovane laboratorije prema ISO 17025 standardu, kojima se dokazuju tražene fotometrijske karakteristike svjetiljke.

Izveštaj proizvođača LED čipova ili LED svjetiljki o projektovanom životnom vijeku i održanju svjetlosnog fluksa prema standardima LM80/TM21.

Deklaraciju o usaglašenosti sa CE znakom, izdatu isključivo od fabrike u kojoj se svjetiljka proizvodi ili sklupa. Atesti, certifikati i izvještaji mogu biti dostavljeni i na engleskom jeziku.

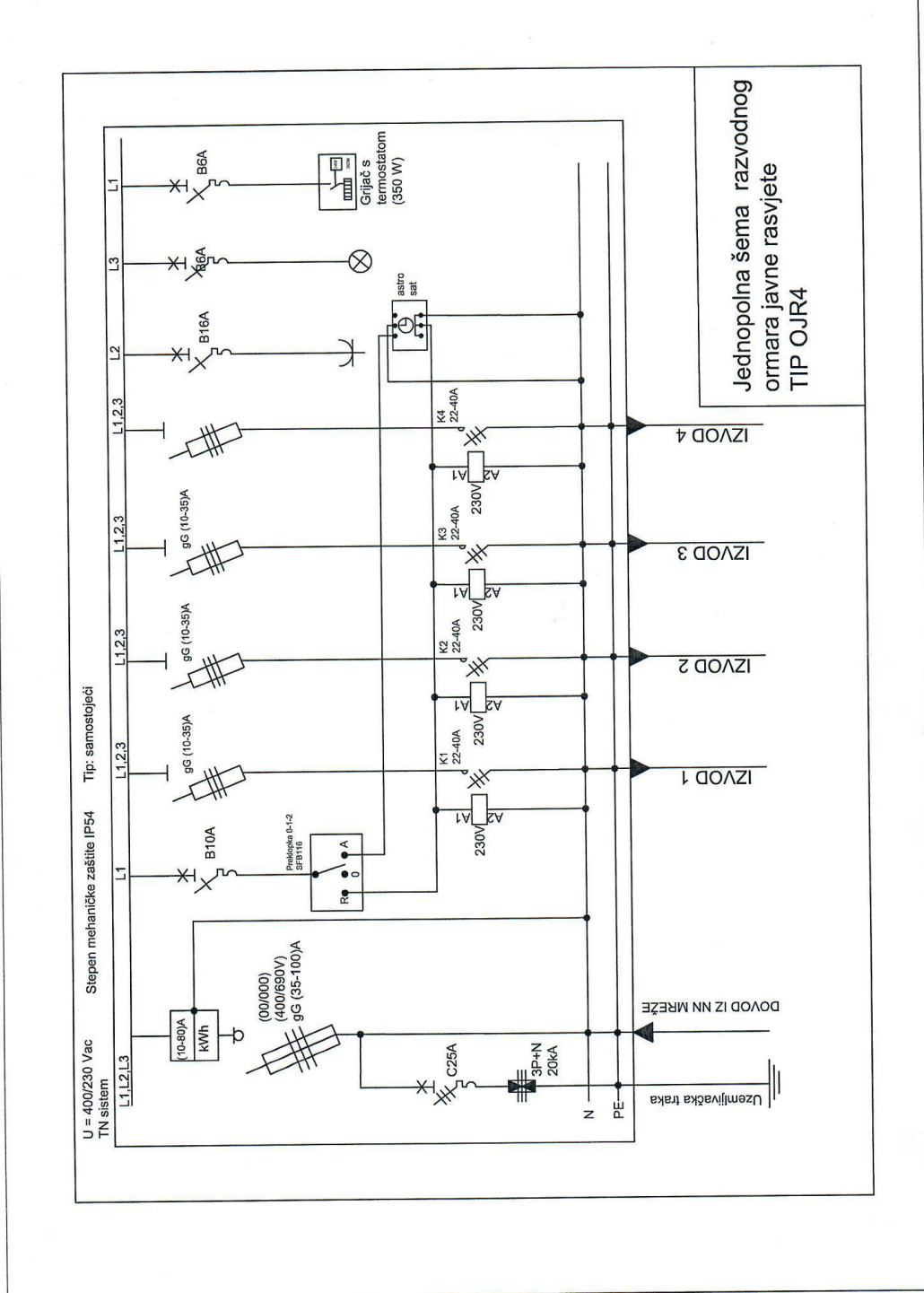

**Izjava o ispunjenosti uslova iz člana 45. stav (1) tačaka od a) do d)
Zakona o javnim nabavkama („Službeni glasnik BiH“ broj: 39/14)**

Ja, niže potpisani _____ (ime i prezime), sa ličnom kartom broj: _____ izdatom od: _____, u svojstvu predstavnika privrednog društva ili obrta ili srodne djelatnosti, odnosno predstavnika ponuđača: _____ (navesti položaj, naziv privrednog društva ili obrta ili srodne djelatnosti), ID broj: _____, čije sjedište se nalazi u _____ (grad/općina), na adresi: _____ (ulica i broj), kao kandidat/ponuđač u postupku javne nabavke roba u otvorenom postupku pod nazivom „Nabavka led rasvjete za proširenje mreže“, a kojeg provodi ugovorni organ OPĆINA KONJIC, za koje je objavljeno obavještenje o javnoj nabavci broj: 637-_____/21, na portalu JN, a u skladu sa članom 45. stavovima (1) i (4) **pod punom materijalnom i krivičnom odgovornošću**

I Z J A V L J U J E M

Kandidat/ponuđač _____ u navedenom postupku javne nabavke, kojeg predstavljam, nije:

- a) Pravosnažnom sudskom presudom u krivičnom postupku osuđen za krivična djela organizovanog kriminala, korupcije, prevare ili pranja novca u skladu sa važećim propisima u BiH ili zemlji u kojoj je registrovan;
- b) Pod stečajem ili je predmetom stečajnog postupka ili je pak predmetom postupka likvidacije;
- c) Propustio ispuniti obaveze u vezi sa plaćanjem penzionog i invalidskog osiguranja i zdravstvenog osiguranja u skladu s važećim propisima u BiH ili zemlji u kojoj je registriran;
- d) Propustio ispuniti obaveze u vezi s plaćanjem direktnih ili indirektnih poreza u skladu sa važećim propisima u BIH ili zemlji u kojoj je registrovan.

U navedenom smislu sam upoznat sa obavezom kandidata/ponuđača da u slučaju dodjele ugovora dostavi dokumente iz člana 45. stav (2) tačke od a) do d) na zahtjev ugovornog organa i u roku kojeg odredi ugovorni organ shodno članu 72. stav (3) tačka a).

Nadalje izjavljujem da sam svjestan da krivotvorenje službene isprave, odnosno upotreba neistinite službene ili poslovne isprave, knjige ili spisa u službi ili poslovanju kao da su istiniti, predstavlja krivično djelo predviđeno Krivičnim zakonima u BiH, te da davanje netačnih podataka u dokumentima kojima se dokazuje lična sposobnost iz člana 45. Zakona o javnim nabavkama predstavlja prekršaj za koji su predviđene novčane kazne od 1.000,00 KM do 10.000,00 KM za ponuđača (pravno lice) i od 200,00 KM do 2.000,00 KM za odgovorno lice ponuđača.

Također izjavljujem da sam svjestan da ugovorni organ koji provodi navedeni postupak javne nabavke shodno članu 45. stav (6) Zakona o javnim nabavkama u slučaju sumnje u tačnost podataka datih putem ove izjave zadržava pravo provjere tačnosti iznesenih informacija kod nadležnih organa.

Izjavu dao: _____

Mjesto i datum davanja izjave: _____

Potpis i pečat **nadležnog organa:** _____

**Izjava o ispunjenosti uslova iz člana 47. stav (1) tačka od a) i c) i stav (4)
Zakona o javnim nabavkama ("Službeni glasnik BiH" broj: 39/14)**

Ja, niže potpisani _____ (*Ime i prezime*), sa ličnom kartom broj: _____ izdatom od _____, u svojstvu predstavnika privrednog društva ili obrta ili srodne djelatnosti _____ (*Navesti položaj, naziv privrednog društva ili obrta ili srodne djelatnosti*), ID broj: _____, čije sjedište se nalazi u _____ (*Grad/opština*), na adresi _____ (*Ulica i broj*), kao ponuđač u postupku javne nabavke roba u otvorenom postupku pod nazivom – *Nabavka led rasvjete za proširenje mreže*, a kojeg provodi ugovorni organ OPĆINA KONJIC, za koje je objavljeno obavještenje o javnoj nabavci broj: 637-_____/21, na portalu JN, a u skladu sa članom 47. stavovima (1) i (4) **pod punom materijalnom i krivičnom odgovornošću**

I Z J A V L J U J E M

Dokumenti čije obične kopije dostavlja kandidat/ponuđač _____ u gore navedenom postupku javne nabavke, a kojima se dokazuje ekonomska i finansijska sposobnost iz člana 47. stav (1) tačka a) i c) Zakona, su identični sa originalima.

U navedenom smislu sam upoznat sa obavezom ponuđača da u slučaju dodjele ugovora dostavi dokumente iz člana 47. stav (1) tačka a) i c) na zahtjev ugovornog organa i u roku kojeg odredi ugovorni organ shodno članu 72. stav (3) tačka a).

Nadalje izjavljujem da sam svjestan da krivotvorenje službene isprave, odnosno upotreba neistinite službene ili poslovne isprave, knjige ili spisa u službi ili poslovanju kao da su istiniti predstavlja kazneno djelo predviđeno Krivičnim zakonima u BiH, te da davanje netačnih podataka u dokumentima kojima se dokazuje ekonomska i finansijska sposobnost iz člana 47. Zakona o javnim nabavkama predstavlja prekršaj za koji su predviđene novčane kazne od 1.000,00 KM do 10.000,00 KM za ponuđača (pravno lice) i od 200,00 KM do 2.000,00 KM za odgovorno lice ponuđača.

Izjavu dao: _____

Mjesto i datum davanja izjave: _____

Potpis i pečat **ponuđača / kandidata**: _____

M.P.

PISMENA IZJAVA IZ ČLANA 52. ZAKONA O JAVNIM NABAVKAMA

Ja, niže potpisani _____ (*Ime i prezime*), sa ličnom kartom broj: _____ izdatom od _____, u svojstvu predstavnika privrednog društva ili obrta ili srodne djelatnosti _____ (*Navesti položaj, naziv privrednog društva ili obrta ili srodne djelatnosti*), ID broj: _____, čije sjedište se nalazi u _____ (*Grad/opština*), na adresi _____ (*Ulica i broj*), kao ponuđač u postupku javne nabavke roba u otvorenom postupku pod nazivom – *Nabavka led rasvjete za proširenje mreže*, a kojeg provodi ugovorni organ OPĆINA KONJIC, za koje je objavljeno obavještenje o javnoj nabavci broj: 637-_____/21, na portalu JN, a u skladu sa članom 52. stav (2) Zakona o javnim nabavkama **pod punom materijalnom i krivičnom odgovornošću**

IZJAVLJUJEM

1. Nisam ponudio mito ni jednom licu uključenom u proces javne nabavke, u bilo kojoj fazi procesa javne nabavke.
2. Nisam dao, niti obećao dar ili neku drugu povlasticu službenom ili odgovornom licu u ugovornom organu, uključujući i strano službeno lice ili međunarodnog službenika, u cilju obavljanja u okviru službene ovlasti, radnje koje ne bi trebalo da izvrši ili se suzdržava od vršenja djela koje treba izvršiti on ili neko ko posreduje pri takvom podmićivanju službenog ili odgovornog lica.
3. Nisam dao, niti obećao dar ili neku drugu povlasticu službenom ili odgovornom licu u ugovornom organu, uključujući i strano službeno lice ili međunarodnog službenika, u cilju da obavi u okviru svoje službene ovlasti, radnje koje bi trebalo da obavlja ili se suzdržava od obavljanja radnji, koje ne treba izvršiti.
4. Nisam bio uključen u bilo kakve aktivnosti koje za cilj imaju korupciju u javnim nabavkama.
5. Nisam sudjelovao u bilo kakvoj radnji koja je za cilj imala korupciju u toku predmeta postupka javne nabavke.

Davanjem ove izjave, svjestan sam krivične odgovornosti predviđene za krivična djela primanja i davanja mita i krivična djela protiv službene i druge odgovornosti i dužnosti utvrđene u Krivičnim zakonima Bosne i Hercegovine.

Izjavu dao: _____

Mjesto i datum davanja izjave: _____

Potpis i pečat nadležnog organa: _____

OBRAZAC ZA POVJERLJIVE INFORMACIJE

POVJERLJIVE INFORMACIJE

Informacija koja je povjerljiva	Brojevi stranica s tim informacijama u ponudi	Razlozi za povjerljivost tih informacija	Vremenski period u kojem će te informacije biti povjerljive

Potpis i pečat ponuđača

Napomena:

Povjerljivim informacijama se ne mogu smatrati informacije propisane članom 11. Zakona.

NAZIV I LOGO BANKE

GARANCIJA ZA OZBILJNOST PONUDE broj: _____

Datum:**Za Ugovorni organ: OPĆINA KONJIC, Maršala Tita br. 62, 88400 Konjic**

Informisani smo da naš klijent, _____ [ime i adresa ponuđača], od sada pa nadalje označen kao Ponuđač, učestvuje u otvorenom postupku javne nabavke broj: 10-11-2-3797/21, pod nazivom „Nabavka led rasvjete za proširenje mreže”, čija je procijenjena vrijednost 128.205,00 KM.

Za učestvovanje u ovom postupku ponuđač je dužan dostaviti garanciju za ozbiljnost ponude u iznosu od 1,5% procijenjene vrijednosti nabavke, što iznosi _____ KM (slovima: _____).

U skladu sa naprijed navedenim, _____ [ime i adresa banke], se obavezuje neopozivo i bezuslovno platiti na naznačeni bankovni račun, iznos od _____ KM (slovima: _____). [naznačiti brojkama i riječima iznos i valutu garancije], u roku od tri (3) radna dana po prijemu Vašeg pisanog zahtjeva, a koji sadrži Vašu izjavu da je Ponuđač učinio jedno od sljedećeg:

1. povukao svoju ponudu prije isteka roka važenja ponuda utvrđenog u tenderskoj dokumentaciji i Obrascu Ponude, ili
2. ako Ponuđač, koji je obaviješten da je njegova ponuda prihvaćena kao najpovoljnija, a u periodu roka važenja ponude:
 - a) odbije potpisati ugovor, ili propusti potpisati ugovor u utvrđenom roku,
 - b) ne dostavi ili dostavi neodgovarajuću garanciju za uredno izvršenje ugovora,
 - c) dostavi neistinite izjave vezane za kvalifikaciju kandidata/ponuđača.

Vaš zahtjev za korištenje sredstava pod ovom garancijom prihvatljiv je ako je poslan nama u potpunosti i ispravno kodiran telefaksom/telegrafom od Vaše banke potvrđujući da je Vaš originalni zahtjev poslan i poštom i da vas isti pravno obavezuje. Vaš zahtjev će biti razmotren i adresiran nakon zaprimanja Vašeg pisanog zahtjeva za isplatu, poslanog telefaksom ili telegrafom na adresu:

Ova garancija stupa na snagu dana _____ u _____ sati [naznačiti datum i vrijeme roka za predaju ponuda].

Naša odgovornost prema ovoj garanciji ističe dana _____ u _____ sati. [naznačiti datum i vrijeme, u skladu sa Obavještenjem o javnoj nabavi i tenderskom dokumentacijom, s tim što to razdoblje ne može biti kraće od 30 dana].

Poslije isteka naznačenog roka, garancija po automatizmu postaje nevažeća. Garancija bi trebala biti vraćena kao bespredmetna. Bez obzira da li će nam garancija biti vraćena, ili ne, nakon isteka pomenutog roka smatramo se oslobođenim svake obaveze po garanciji.

Ova garancija je vaša lično i ne može se prenositi.

Potpis i pečat
(BANKA)

NAZIV I LOGO BANKE

GARANCIJA ZA UREDNO IZVRŠENJE UGOVORA broj: _____

Datum:**Za Ugovorni organ: OPĆINA KONJIC, Maršala Tita br. 62, 88400 Konjic**

Informisani smo da je naš klijent, _____ (ime i adresa najuspješnijeg ponuđača), od sad pa nadalje označen kao Dobavljač, Vašom Odlukom o izboru najpovoljnijeg ponuđača, broj: _____ od _____ [naznačiti broj i datum odluke] odabran da potpiše, a potom i realizuje ugovor o javnoj nabavci roba: „Nabavka led rasvjete za proširenje mreže“, čija je vrijednost _____ KM.

Također smo informisani da, vi, kao ugovorni organ zahtijevate da se izvršenje ugovora garantuje u iznosu od 10% od vrijednosti ugovora bez PDV-a, što iznosi _____ KM, (slovima: _____) (naznačiti u brojkama i slovima vrijednost i valutu garancije), da bi se osiguralo poštivanje ugovoreniha baveza u skladu sa dogovorenim uslovima.

U skladu sa naprijed navedenim, _____ (ime i adresa banke), se obavezuje neopozivo i bezuslovno platiti na naznačeni bankovni račun bilo koju sumu koju zahtijevate, s tim što ukupni iznos ne može preći _____ (naznačiti u brojkama i slovima vrijednost i valutu garancije) u roku od tri radna dana po prijemu Vašeg pisanog zahtjeva, a koji sadrži Vašu izjavu da ponuđač/dobavljač ne ispunjava svoje obaveze iz ugovora, ili ih neuredno ispunjava.

Vaš zahtjev za korištenje sredstava pod ovom garancijom prihvatljiv je ako je poslan u potpunosti i ispravno kodiran telefaksom/telegrafom od Vaše banke potvrđujući da je Vaš originalni zahtjev poslan i poštom i da vas isti pravno obavezuje. Vaš zahtjev će biti razmotren i adresiran nakon zaprimanja Vašeg pisanog zahtjeva za isplatu, poslanog telefaksom ili telegrafom na adresu: _____

Ova garancija stupa na snagu _____ (navesti datum izdavanja garancije).

Naša odgovornost prema ovoj garanciji ističe dana _____ (naznačiti datum i vrijeme garancije shodno uslovima iz nacrtu ugovora).

Poslije isteka naznačenog roka, garancija po automatizmu postaje nevažeća. Garancija bi trebala biti vraćena kao bespredmetna. Bez obzira da li će nam garancija biti vraćena, ili ne, nakon isteka pomenutog roka smatramo se oslobođenim svake obaveze po garanciji.

Ova garancija je vaša lično i ne može se prenositi.

Potpis i pečat
(BANKA)

IZJAVA O DOSTAVI GARANCIJE ZA UREDNO IZVRŠENJE UGOVORA

Naziv ponuđača: _____

Adresa ponuđača: _____

ID broj ponuđača: _____

Kao ponuđač u otvorenom postupku javne nabavke za nabavku roba „*Nabavka led rasvjete za proširenje mreže*“ prema zahtjevu iz tenderske dokumentacije, dajem:

I Z J A V U

kojom izjavljujemo i potvrđujemo da ćemo, ukoliko budemo odabrani kao najpovoljniji ponuđač, u roku od 10 dana od dana zaključivanja / obostranog potpisivanja ugovora, dostaviti garanciju za uredno izvršenje ugovora u obliku безусловne bankarske garancije u iznosu od 10% od vrijednosti ugovora, sa klauzulom plativo na prvi pisani poziv korisnika garancije i bez prava prigovora, sa rokom važnosti: rok izvršenja ugovornih obaveza + 30 dana.

U _____, _____ godine.

Za ponuđača: _____
(čitko upisati ime i prezime ovlaštene osobe privrednog subjekta)

M.P.

(vlastoručni potpis ovlaštene osobe privrednog subjekta)

NACRT UGOVORA

UGOVORNE STRANE

1. Bosna i Hercegovina, Federacija Bosne i Hercegovine, Hercegovačko-neretvanski kanton, OPĆINA KONJIC, Ulica Maršala Tita br. 62, Konjic, ID broj: 4227204140005, transakcijski broj računa 134 672 100 704 4865 otvoren kod ASA banke, koju zastupa načelnik općine gosp. Osman Ćatić (u daljem tekstu: Kupac / Naručilac), s jedne strane,

i

2. _____ (naziv dobavljača),
 _____ (sjedište dobavljača),
 _____ (identifikacijski i poreski broj dobavljača – za domaće dobavljače, odnosno za inostrane dobavljače odgovarajući broj za identifikaciju prema registraciji – poreskoj, statusnoj i dr. - dobavljača u zemlji porijekla / sjedišta)
 _____ (transakcijski račun dobavljača)
 _____ (naziv banke dobavljača)
 _____ (osoba ovlaštena za zastupanje dobavljača / potpisivanje ugovora), (u daljnjem tekstu: Prodavac / Dobavljač), s druge strane,

z a k l j u č i l i s u

UGOVOR O NABAVCI ROBA

„Nabavka led rasvjete za proširenje mreže“

I OPŠTE ODREDBE

Na osnovu Zakona o javnim nabavkama Bosne i Hercegovine („Službeni glasnik BiH“ broj: 39/14), Obavještenja o nabavci broj 637- _____ i Tenderske dokumentacije broj 10-11-2-3797/21 za nabavku roba: Nabavka led rasvjete za proširenje mreže, objavljene na portalu javnih nabavki dana __.__.2021. godine, proveden je otvoreni postupak. Dobavljač je dostavio Ponudu br. _____ od _____ godine, čiji dijelovi čine sastavni dio ovog Ugovora. Dostavljena ponuda u potpunosti odgovara tehničkim specifikacijama – predmjeru iz Tenderske dokumentacije koje su sastavni dio ovog Ugovora.

Naručilac je na osnovu ponude Dobavljača, Odluke o izboru najpovoljnijeg ponuđača i Izvještaja o toku i završetku e-aukcije provedene dana _____ godine izabrao Dobavljača za isporuku predmetnih roba.

II PREDMET UGOVORA

Član 1.

Predmet ovog ugovora je nabavka i isporuka materijala potrebnog za nastavak izgradnje javne rasvjete, prema tehničkim specifikacijama koje su navedene u Tenderskoj dokumentaciji kao i Ponudi dobavljača br. _____ od _____ godine (u daljem tekstu: Ponuda), koji čine sastavni dio ovog Ugovora.

III VRIJEDNOST UGOVORA I NAČIN PLAĆANJA

Član 2.

Ukupna vrijednost ugovorene robe definisane u članu 1. ovog Ugovora iznosi:

C i j e n a (bez PDV-a)	
P D V 17 %	
U k u p n a c i j e n a (sa PDV-om)	

(slovima: _____ konvertibilnih maraka)

Početna cijena za nabavku roba iz prethodnog stava, nakon održane e-aukcije, umanjena je za _____ %.

U vezi s tim jedinične cijene stavki iz Obrasca za cijenu ponude umanjene su za isti procenat i kao takve ostaju za svo vrijeme trajanja ugovora.

IV USLOVI I NAČIN PLAĆANJA

Član 3.

Ugovorne strane su saglasne da će naručilac ukupnu vrijednost iz prethodnog člana ovog Ugovora isplatiti u roku od 30 dana od dana isporuke robe, ako prilikom primopredaje naručilac nema primjedbi na isporučenu robu.

U slučaju da se prilikom primopredaje robe, konstatuju nedostaci i odstupanja od tehničkih specifikacija datih u Ponudi dobavljača, naručilac se obavezuje da će isplatu izvršiti nakon što dobavljač otkloni nedostatke konstatovane u Zapisniku o primopredaji roba.

Sve dokumente za plaćanje i garantne dokumente nasloviti i na adresu: Općina Konjic, Maršala Tita br. 62, 88400 Konjic.

V ROK I MJESTO ISPORUKE

Član 4.

Dobavljač se obavezuje da će robu iz člana 1. ovog Ugovora, isporučiti najkasnije u roku do 30 (trideset) dana od dana zaključenja ugovora, na adresu: Općina Konjic, ul. Maršala Tita.

Član 5.

Ugovoreni rok isporuke roba iz prethodnog može se produžiti u slučaju:

- nastanka više sile ili drugih okolnosti koje dobavljač nije mogao predvidjeti;
- kada ugovorne strane sporazumno produže ugovorni rok.

VI KVALITET ROBE

Član 6.

Dobavljač se obavezuje da će isporučiti robu, iz člana 1. ovog Ugovora, traženog kvaliteta i karakteristika, odnosno kvaliteta i karakteristika koji je dao u svojoj Ponudi, a koju je naručilac odabrao kao najpovoljniju.

Kvalitet i karakteristika robe koja je predmet ovog Ugovora, kontrolisat će ovlašteni predstavnici dobavljača i naručioca.

Primopredaju robe između dobavljača i naručioca izvršit će ovlašteni predstavnici ugovornih strana.

O navedenoj primopredaji robe sačinat će se Zapisnik o primopredaji, odmah, a najkasnije u roku od 24 sata, od prijema robe, koji će potpisati ovlašteni predstavnici ugovornih strana.

Član 7.

Sva eventualna odstupanja i nedostaci, prilikom primopredaje robe, konstatovat će se Zapisnikom o primopredaji robe.

Dobavljač se obavezuje da će primjedbe konstatovane Zapisnikom o primopredaji otkloniti, o svom trošku, odmah, a najkasnije u roku od 5 dana, od dana potpisivanja navedenog Zapisnika.

Ako u navedenom roku dobavljač ne otkloni primjedbe konstatovane Zapisnikom o primopredaji robe, naručilac zadržava pravo da raskine Ugovor.

VII OBAVEZE DOBAVLJAČA I NARUČIOCA

Član 8.

Dobavljač se obavezuje:

- da će ugovorene obaveze izvršiti blagovremeno, u ugovorenom roku, stručno i kvalitetno u skladu sa važećim tehničkim normativima i standardima, sve prema dostavljenoj Ponudi;
- da će u roku od deset dana od dana zaključivanja/obostranog potpisivanja Ugovora, dostaviti garanciju za uredno izvršenje;
- da će u najkraćem roku otkloniti eventualne nedostatke koji mu budu predloženi prilikom primopredaje roba iz člana 1. ovog Ugovora od strane ovlaštenog lica naručioca;
- da će prilikom primopredaje roba iz člana 1. ovog Ugovora, naručiocu predati svu potrebnu prateću dokumentaciju za istu i to: garantne listove za ponuđenu robu iz tehničke specifikacije, certifikate o kvalitetu isporučene robe, ateste, licence i drugu tehničku dokumentaciju.

Član 9.

Naručilac se obavezuje:

- da će izvršiti uplatu ukupne cijene vrijednosti ugovorene roba iz člana 3. ovog Ugovora, na način i u roku utvrđenom u članu 4. ovog Ugovora;
- da će ukoliko ne nastupi nijedan od slučajeva koji bi zahtijevao realizaciju garancije za uredno izvršenje Ugovora u periodu važenja garancije, izvršiti povrat dokumenta ili sredstava koji predstavljaju garanciju za dobro izvršenje posla prema uslovima iz Ugovora;
- da će pismeno obavijestiti dobavljača o svakom eventualnom propustu dobavljača u odnosu na pitanja utvrđena ovim Ugovorom.

VIII GARANTNI ROK

Član 10.

Za isporučenu robu važi garancije proizvođača robe. s tim što je Dobavljač dužan da svu dokumentaciju o garancijama proizvođača robe, pribavi i preda Naručiocu.

Garantni rok teče od dana kompletne isporuke robe.

Član 11.

Dobavljač se obavezuje da će u toku garantnog perioda, na osnovu pismenog ili usmenog zahtjeva naručioca, izvršiti popravku ili zamjenu robe o svom trošku, osim, ako dokaže da je oštećenje uzrokovano nestručnim rukovanjem (upotrebom) ili višom silom.

IX GARANCIJA ZA UREDNO IZVRŠENJE UGOVORA

Član 12.

Dobavljač se obavezuje da Naručiocu odmah po potpisivanju Ugovora, preda bankarsku garanciju na iznos od 10% (deset posto) ukupne ugovorene vrijednosti bez PDV – a, kao garanciju za uredno izvršenje ugovora sa rokom važnosti ugovoreni rok isporuke roba plus 30 (trideset) dana.

Rok za dostavu Garancije za uredno izvršenje ugovora je 10 (deset) dana od dana obostranog potpisivanja ugovora.

Garancija pokriva naknadu svake štete i troškova koje može imati Naručilac u slučaju da Dobavljač prekrši ovaj ugovor za vrijeme njegova trajanja plus 30 (trideset) dana.

Ukoliko izabrani ponuđač ne dostavi garanciju za uredno izvršenje ugovora u ostavljenom roku nakon zaključivanja ugovora, ugovor se smatra apsolutno ništavim, a prijedlog ugovora Ugovorni organ dostavlja drugorangiranom ponuđaču (ukoliko on postoji, a u slučaju da nema drugorangiranog ponuđača, poništava se postupak javne nabavke), izuzev kada je do kašnjenja došlo usljed dejstva više sile ili iz drugog opravdanog razloga kojeg će Ugovorni organ cijeniti u svakom konkretnom slučaju na osnovu podnesenih dokaza.

X UGOVORNA KAZNA

Član 13.

U slučaju kašnjenja u isporuci robe, do kojeg je došlo krivicom odabranog dobavljača, isti će platiti ugovornu kaznu u skladu sa Zakonom o obligacionim odnosima u iznosu od 1% od ukupne vrijednosti neisporučene robe, za svaki dan kašnjenja do urednog ispunjenja, s tim da ukupan iznos ugovorene kazne ne može preći 10% od ukupno ugovorene vrijednosti robe koja je predmet nabavke. Odabrani dobavljač je dužan platiti ugovorenu kaznu u roku od 7 (sedam) dana od dana prijema zahtjeva za plaćanje od ugovornog organa.

Ugovorna kazna po ovom članu ne isključuje mogućnost Naručioca da koristi prava utvrđena bezuslovnom garancijom za uredno izvršenje ugovora iz člana 6. ovog ugovora.

XI PODUGOVARANJE

Član 14.

Dobavljač neće sklapati podugovor ni o jednom bitnom dijelu ugovora bez prethodnog pisanog odobrenja od strane Naručioca. Elementi ugovora koji se podugovaraju i identitet podugovarača obavezno se priopćavaju Naručiocu blagovremeno, prije sklapanja podugovora.

Naručilac može provjeriti kvalifikacije podugovarača, u skladu sa članom 45. Zakona o javnim nabavkama Bosne i Hercegovine, i obavijestiti Dobavljača o svojoj odluci najkasnije u roku od 15 dana od dana primanja obavijesti o podugovaraču. U slučaju odbijanja podugovarača, Naručilac je dužan navesti objektivne razloge odbijanja.

Nakon što Naručilac odobri podugovaranje, Dobavljač kojemu je dodijeljen ugovor dužan je prije početka realizacije podugovora dostaviti Naručiocu podugovor zaključen s podugovaračem kao osnovu za neposredno plaćanje podugovaraču i koji obavezno sadrži:

- a) koje poslove će izvesti podugovarač;
- b) količinu, vrijednost, i rok;

podatke o podugovaraču i to: naziv podugovarača, sjedište, JIB/IDB, broj transakcijskog računa i naziv banke kod koje se vodi.

XII VIŠA SILA

Član 15.

Ukoliko poslije zaključenja ovog ugovora nastupe okolnosti više sile koje dovedu do ometanja ili onemogućavanja izvršenja obaveza definisanih ugovorom, rokovi izvršenja obaveza će se produžiti za vrijeme trajanja više sile.

Viša sila podrazumijeva ekstremne i vanredne događaje koji se ne mogu predvidjeti, koji su se dogodili bez volje i uticaja ugovornih strana i koji nisu mogli biti spriječeni od strane pogođene višom silom. Višom silom mogu se smatrati poplave, zemljotresi, požari, politička zbivanja (rat, neredi većeg obima, štrajkovi), imperativne odluke vlasti (zabrana prometa uvoza i izvoza) i sl.

Ugovorna strana pogođena višom silom odmah će u pisanoj formi obavijestiti drugu stranu o nastanku nepredviđenih okolnosti i dostaviti odgovarajuće dokaze.

XIII RASKID UGOVORA

Član 16.

Pravo na raskid ugovora zadržavaju obje ugovorne strane.

Ugovor se raskida izjavom u pisanom obliku koja se dostavlja drugoj ugovornoj strani. U izjavi mora biti naveden razlog zbog kojeg se Ugovor raskida.

IV POSEBNE I ZAVRŠNE ODREDBE

Član 17.

Dobavljač je saglasan da neće zapošljavati lica koja su učestvovala u pripremi tenderske dokumentacije ili bila u svojstvu člana Komisije za javne nabavke, namanje šest mjeseci od dana zaključivanja ugovora, odnosno od početka njegove realizacije.

Član 18.

Za sve što nije regulisano ovim ugovorom primjenjivat će se odredbe zakona koji regulišu obligacione odnose, kao i drugi propisi koji regulišu ovu materiju.

Član 19.

Sve sporove koji proisteknu u realizaciji ovog ugovora strane će rješavati sporazumno. U slučaju da sporazum nije moguć, spor će rješavati nadležni sud.

Član 20.

Prilozi i sastavni dijelovi ovog Ugovora su:

- Obrazac za dostavljanje ponude,
- Obrazac za cijenu ponude i izjava ponuđača,
- Izvještaj o provedenoj e-aukciji i
- Garancija za uredno izvršenje ugovora.

Član 21.

Ovaj ugovor smatra se zaključenim danom obostranog potpisivanja istog, a stupa na snagu danom dostavljanja garancije iz člana 6. ovog ugovora.

Član 22.

Ovaj ugovor zaključen je u 6 (šest) istovjetnih primjeraka od kojih Naručilac zadržava pet primjeraka a jedan primjerak zadržava Dobavljač.

D o b a v l j a č

Direktor: _____

M.P. Broj: _____

Dana, _____ godine

N a r u č i l a c

OPĆINA KONJIC
Načelnik: Osman Čatić

M.P. Broj: 01-11-2-3797/21-

Dana, _____ godine

**OBRAZAC OVLAŠTENJA ZA SUDJELOVANJE
U POSTUPKU JAVNOG OTVARANJA PONUDA**

(Memorandum ponuđača)

OPĆINA KONJIC

PREDMET: Ovlaštenje za sudjelovanje u postupku javnog otvaranja ponuda

Ovime ovlašćujemo svog predstavnika _____ (ime i prezime)
_____ (broj lične karte ili JMBG), da sudjeluje u postupku
javnog otvaranja ponuda u otvorenom postupku javne nabavke roba „Nabavka led rasvjete za
proširenje mreže“, broj obavještenja o nabavci 637-_____/21, koje će se održati
_____ godine u prostorijama ugovornog organa.

U _____, _____ godine.

Za Ponuđača: _____ M.P.
(ime i prezime, te potpis ovlaštene osobe)

Napomena: Ovlaštenje se predaje ovlaštenim predstavnicima ugovornog organa prije početka javnog otvaranja ponuda.